



LENA
LIGHTING



WORKPLACE LIGHTING
OŚWIETLENIE MIEJSCA PRACY

2012



Firma Lena Lighting jest znanym w Polsce i w całej Europie producentem profesjonalnych opraw do oświetlenia miejsca pracy o wyjątkowej trwałości. Od ponad 15 lat gama naszych lamp jest dostosowywana do potrzeb profesjonalistów. Nasze oprawy na co dzień testowane są w praktycznym użyciu w miejscach i sytuacjach, które wymagają od nich najwyższej jakości oraz odporności. Warunki takie jak wysokie zapylenie powietrza, woda, smar, narażenie dla uszkodzenia mechaniczne to standard, który bierzemy pod uwagę projektując produkty oświetlenia profesjonalnego. Odzwierciedleniem tych działań jest cały czas powiększająca się grupa klientów, którzy wykorzystują nasze oprawy w wielu gałęziach przemysłu.

TECHNOLOGIA

Jednym z filarów sukcesu Lena Lighting S.A. jest wysoka jakość produkowanych opraw. Od 2005 roku firma pracuje w systemie ISO 9001:2000. Specjaliści z Działu Rozwoju nieustannie pracują nad podwyższaniem standardów jakości. Nasze oprawy spełniają wyśrubowane normy międzynarodowych certyfikatów, co skutkuje wysoką niezawodnością, długim cyklem życia oraz energooszczędnością. Układy elektroniczne zwiększają oszczędności w zużyciu energii, przy jednoczesnej poprawie jakości świecenia. Zastosowanie energooszczędnych świetlówek oraz diod LED jako źródła światła daje wymierne korzyści ekonomiczne i ekologiczne.



ZRÓWNOWAŻONY ROZWÓJ

Lena Lighting S.A. rozwija się w sposób zrównoważony, ponieważ trwały rozwój przedsiębiorstw w XXI wieku może być osiągnięty wyłącznie poprzez równoczesne dostarczanie wysokich zysków akcjonariuszom, ochronę środowiska naturalnego oraz odpowiedzialne działania społeczne. Zaawansowana technologia oraz ciągły rozwój umożliwiają produkcję przyjaznych środowisku naturalnemu energooszczędnych opraw oświetleniowych.



Lena Lighting is a producer of professional workplace lighting characterised by extreme durability. The company is well known not only in Poland but also all over Europe. The company has been adapting its fittings to the needs of professional users for over 10 years now. The fittings are every day tested in real life situations and places, which demand highest quality and durability. When designing professional lighting products we always take in consideration such conditions as high level of air dustiness, water, grease and exposure to mechanical damages. It results in a constantly increasing number of clients who use our fittings in many different industries.



THE TECHNOLOGY

One of the pillars of the success of Lena Lighting S.A. is the high quality of its products. In 2005 the company adopted the ISO 9001:2000 system. Our R&D specialists are constantly working to improve the quality standards. Our fittings conform to the most of our norms of international certificates, which results in their high reliability, long life and energy saving. Electronics used inside the fittings makes them even more energy saving and at the same time it ensures better quality of light. The use of energy saving fluorescent tubes and LEDs as light sources helps to save money and natural environment.



A BALANCED DEVELOPMENT

Lena Lighting S.A. is developing in a balanced way as a permanent development of a company in the 21st century can be only achieved by supplying high profits to the shareholders along with simultaneous environment protection and responsible social activities. Our advanced technology and constant development allow us to produce environmentally friendly and energy saving fittings.

Taurus LED SMD 9	Taurus LED SMD AKKU 10	Taurus Power LED 11	Taurus Power LED AKKU 12	Taurus 55W 13	Taurus 72W 14	Taurus 72W AKKU 15	Akcesoria Accessories 15
Magnum 588 LED SMD 17	Magnum 248 LED SMD 18	Magnum 248 LED SMD AKKU 18	Magnum Lux 108W 19	Magnum Lux 72W 20	Magnum Lux 36W 20	Magnum 108W 21	Magnum 72W 22
Magnum 72W RCR 23	Magnum 36W 24	Magnum 36W LED AKKU 25	AUTOMOTIVE UNIVERSAL STAND 26	Akcesoria Accessories 27	Giant 29	Akcesoria Accessories 30	
Light Ball 42W, 57W, E27, 48V 31	Light Ball 42W AKKU 32	Akcesoria Accessories 32					
Profi Flex LED SMD 35	Argus LED SMD 36	Argus LED Set SMD 36	Profi Duo LED SMD 37	Spark LED SMD 38	Spark LED 39	Spike LED SMD 40	Spike LED 41
Argus 9W 45	Argus 9W Set 45	Aroa 11W 46	Profi 5W 47	Profi 8W 47	Profi 11W 48	Hunter 11W 48	Profi Duo 11W 49
Profi 18W 49	Profi 36W 50	Profi Service Set 50	Gotar 8W 51	Gotar 24W 51	Gotar 39W 52	Gotar Service Set 52	Akcesoria Accessories 53
Type 101 57	Type 102 57	Type 103 58	Type 104 58	Type 105 59	Type 106 Power Led 59	Type 107 60	Akcesoria Accessories 60
Bębnowy otw./ Open reel 62	Bębnowy wiel./ Multi-position reel 62	Bębnowy stalowy 4gn/ 4 socket steel reel 63	Bębnowy otwarty IP 44/ IP 44 open reel 63	Bębnowy gumowy/ rubber reel 63	Bębnowy zamknięty/ enclosed reel 64	Bębnowy zwijany 4gn/ 4 socket reel 64	Bębnowy siłowy/ 400V power reel 64



Bęben do przewodu/
Cable reel
65



Rozgałęźnik bębni, 3gn/
3 socket cluster reel
65



Rozdzielnica woln./
self-contained
switchgear - 65



Uniwersalny/
Multi-purpose
66



Uniwersalny gumowy/
Multi-purpose rubber
66



Uniwersalny siłowy/
Multi-purpose 400V
67



Z uziemieniem/
Earthed
67



Bez uziemienia/
Non-earthed
68



Komputer, z filtrem/
Surge protected comp.
68



Komp. z 2-filtrem/
2-filter computer
69



Biurowy/
Office
69



Trójnik IP 44/
IP 44 Tree-way adaptor
70



Dwójnik IP44/
IP 44 two-way adaptor
70



Gniazdo IP 44/
IP 44 socket
70



Gniazdo 2P+Z/
2P+E socket
71



Gniazdo 2P/
2P socket
71



Wtyczka IP 44/
IP 44 plug
71



Wtyczka 2P+Z/
2P+E plug
71



Wtyczka 2P/
2P plug
72



Rozgałęźnik 2P+Z/
2P+E adaptor
72



Rozgałęźnik 2P/
2P adaptor
72



Rozgałęźnik uniwer./
Multi-purpose adaptor
72



Hobby 36W
74



Joker LED
75



Joker Duo LED
75



Combo LED
76



Falcon LED
76



Cruga LED
77



Cruzi LED
77



Stof LED
77



Juno LED
78



Vario LED
78



Febo Duo LED
78



Berg 32 LED
79



Riff 27 LED
79



Tox 24 LED
79



Aero Duo 24+4 LED
80



Triboc LED
80



Zolt LED
80



Lupo 60 LED
81



Vito Duo 24+3 LED
81



Vito 24 LED
81



Effect 11W
82



Hobby 11
82



Electronic 8W
82



Electronic Lux 8W
82



Truck 8W
83



Truck Lux 8W
83



Mobil 8W
83



Mobil Lux 8W
83



Krypton 20W
84



Impuls
84



Plastic
85



Plastic z klipsem/
Plastic with clips
85



Practic
85



Practic IP 44
86



Gummi
86



Gummi IP 44
86



Classic
87



Basket
87



Basket z klipsem/
Basket with clips
87



Hiro LED
88



Hiro LED Set
88



To LED
89



To LED Set
89



Safety Set LED
89



Ruba LED
90



Etra LED
90



Nano LED
90

OŚWIETLENIE MIEJSCA PRACY

Działając na rynku oświetlenia miejsca pracy i opierając się na wielu sygnałach od naszych klientów, stworzyliśmy rodzinę opraw skierowanych do profesjonalistów. Do ich produkcji użyliśmy wysokiej jakości podzespołów, które przetestowaliśmy w warunkach rzeczywistych. W ten sposób powstały oprawy, które wyróżniają się bezawarywnością, energooszczędnością, długim czasem użytkowania i uderzenioodpornością. W ostatnim czasie naszą ofertę uzupełniliśmy o kilka towarów niezbędnych i szeroko stosowanych w przemyśle – m.in. oprawy maszynowe Type. Warta uwagi jest również linia opraw wykorzystujących jako źródło światła diody LED. Pozwalają one uzyskać bardzo długi czas świecenia - nawet do 50 000 godzin! Mamy nadzieję, że spośród produktów, które przedstawiamy w katalogu wybiorą Państwo oprawy najbardziej odpowiadające Państwa potrzebom.

Zachęcamy do współpracy.

Jakość i bezpieczeństwo użytkowania naszych wyrobów potwierdzona jest certyfikatami.



WORKPLACE LIGHTING

Basing on our experience in the workplace lighting market and on suggestions from our Clients, we have decided to create a selection of fittings addressed to the professionals. We manufacture those using high quality materials tested in real-life conditions. Thus, we have created long-life fittings which don't break down and are both energy-saving and impact-resistant. Recently we have added to our offer products indispensable and widely used in industry, among others machine lamps. Please, take a closer look at our selection of fittings where we have applied LEDs as light source. They guarantee a very long life time at - up to 50 000 hours! We hope that among all the products presented in this catalogue, you will be able to choose those that fully meet your expectations.

We are looking forward to cooperating with you.

The quality and safety of our products is confirmed by certificates.









naświetlacze floodlights



Taurus









Uderzenioodporna, profesjonalna lampa przenośna o ergonomicznych kształtach przeznaczona do oświetlenia miejsca pracy. Lampa ta łączy w sobie wszystkie najlepsze cechy lamp obecnie istniejących na rynku. Zastosowanie najwyższej jakości komponentów oraz nowych rozwiązań technicznych sprawia, że lampa jest lekka, poręczna i bardzo łatwa w pozycjonowaniu. Zastosowanie dwóch gniazd (jako opcji) umożliwia podłączenie innych urządzeń elektrycznych (takich jak wiertarki, narzędzia polerujące, itd.) lub połączenie lamp w ciąg (do 12 lamp połączonych w ciągu pozwalających oświetlić powierzchnię ponad 60 metrów).

Najważniejsze cechy gamy lamp Taurus:

-  • **uderzenioodporność** - obudowa oraz klosz wykonane z materiału uderzenioodpornego
-  • **wysoka szczelność oprawy** - bryzgoszczelność oraz pyłoszczelność – poziom IP54
-  • **niska waga** - niska waga lampy
-  • **bezpieczeństwo pracy** - ze względu na zastosowanie świetlówek kompaktowych renomowanych producentów oraz statecznika EVG lampa charakteryzuje się niską temperaturą pracy (nie ma niebezpieczeństwa poparzenia)
-  • **duża moc świetlna** - wysoka sprawność świecenia lampy ze względu na zastosowanie nowoczesnego odbłyśnika oraz statecznika EVG
-  • **prostota i funkcjonalność** - łatwość pozycjonowania uchwytu i ustawiania pod różnymi kątami kierunku świecenia.
-  • **dostępność opcji lampy** - w opcji: 1) gniazda wbudowane w tył lampy (dostępne w różnych standardach), 2) wyłącznik, 3) wersja z podwyższonym IP - IP65, 4) z szybkozłączką Wieland Gesis, 5) zasilanie bateryjne (funkcja emergency), 6) różne wersje napięciowe -230V, -240V, 24V, 42V, 7) kilka rodzajów akcesoriów:
 - uchwyt do rusztowania
 - uchwyt naścienny
 - uchwyt magnetyczny
-  • **długa żywotność** - wszystkie oprawy z grupy Taurus zostały wykonane z markowych podzespołów co znacznie wydłuża ich długość życia w warunkach pracy.

Impact-resistant, professional, portable fitting characterised by ergonomic shape, designed for workplace lighting applications. This product combines all the best features of light fittings currently available on the market. Due to the use of top quality components and innovative technological solutions it is lightweight, comfortable in use and very easy to position at the desired angle. Equipped with two sockets (optionally), it allows to connect other electrical appliances (e.g. drills, polishing tools, etc.) or fittings (in lines of up to 12 fittings, allowing to illuminate an area of more than 60 m).

Key characteristics of the Taurus range:

-  • **impact resistance** - diffuser and casing made of impact-resistant plastic
-  • **very good insulation** - splashproof and dustproof - IP54
-  • **low weight** - lightweight
-  • **working safety** - due to the use of premium brand compact fluorescent tubes and electronic ballasts (EVG), the working temperature remains low (both helping avoid the risk of burning and reducing power losses)
-  • **high lighting** - high lighting efficiency ensured by the implementation of a moderne reflector and an EVG ballast
-  • **easy handle positioning** - easy handle positioning, adjustable angle, controllable lighting direction. Possibility of fixing the lamp in a desired position.
-  • **optionally** - 1) sockets (available in different standards), 2) on/off switch, 3) IP level increased to IP65, 4) light fittings available with a Wieland quick-connector, 5) battery powered (emergency function), 6) various voltage options available: -230V, -240V, 24V, 42V, 7) accessories:
 - magnetic holder
 - scaffold holder
 - universal holder
 - wall holder
-  • **long product life** - all products comprising the range of Taurus have been assembled using premium brand components, which significantly extends their life in working conditions.





- obudowa i klosz wykonane z tworzywa uderzenioodpornego
- ten sam strumień świetlny przy 50% mniejszym zużyciu prądu (36W SMD LED=72W świetlówka kompaktowa)
- szeroki kąt świecenia lampy - 120 stopni
- klosz matowy
- źródło światła - dioda SMD LED
- ilość diod - 462 szt.
- moc 36 W
- wielopozycyjne ramię
- przewód H07RN-F 3x1,5mm² o długości 5m
- w opcji gniazda wbudowane w tylnej części lampy

- diffuser and casing made of impact resistant material
- the same light stream at 50% less power consumption (36W SMD LED = 72W compact fluorescent tube)
- wide angle of lighting - 120 degrees
- mat diffuser
- light source - SMD LED
- quantity of LEDs - 462 pcs
- power: 36W
- multi positional arm
- 5m rubber H07RN-F 3x1,5mm² cable
- socket at the back of the fitting as an option

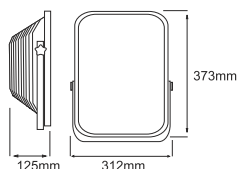

230 V 50 Hz IP 54 IP 44 LED IK 10 CE 650°
~230V / LED / IP54, IP44 / IK10 / 1 szt. / 5m / 3,16 kg

nr kat. cat. no.	oprawa fitting	IP	gniazdo socket	rodzaj wtyczki plug type	kl. ochronności protection class	wyłącznik switch
293030	Taurus LED SMD 230V	IP54	-	UNI-SCHUKO	I	-
293061	Taurus LED SMD 230V	IP44	-	DK	I	-
293054	Taurus LED SMD 230V	IP54	PL-FR	UNI-SCHUKO	I	-
293047	Taurus LED SMD 230V	IP44	DK	DK	I	-
293016	Taurus LED SMD 230V	IP54	SCHUKO	UNI-SCHUKO	I	-
291524	Taurus LED SMD 230V	IP54	-	UNI-SCHUKO	I	+
291531	Taurus LED SMD 230V	IP44	-	DK	I	+
291548	Taurus LED SMD 230V	IP54	PL-FR	UNI-SCHUKO	I	+
291555	Taurus LED SMD 230V	IP44	DK	DK	I	+
291500	Taurus LED SMD 230V	IP54	SCHUKO	UNI-SCHUKO	I	+

* ZAŁOŻENIA DO WYLICZEŃ ZNAJDUJĄ SIĘ NA KOŃCU KATALOGU / * CALCULATION ASSUMPTIONS CAN BE FOUND AT THE END OF THE CATALOGUE



- Obudowa i klosz wykonane z tworzywa uderzenioodpornego
- ten sam strumień świetlny przy 50% mniejszym zużyciu prądu (36W SMD LED=72W świetlówka kompaktowa)
- szeroki kąt świecenia lampy - 120 stopni
- klosz matowy
- źródło światła - dioda SMD LED
- ilość diod - 462 szt.
- moc 36W
- wielopozycyjne ramię
- przewód H07RN-F 3x1,5mm² o długości 5m
- w opcji gniazda wbudowane w tylnej części lampy
- akumulator Ni-Mh 14,4V 4Ah
- funkcja „emergency”
 - czas ładowania akumulatorów - 4h
 - czas świecenia w trybie “emergency” - 1,3h

- diffuser and casing made of impact resistant material
- the same light stream at 50% less power consumption (36W SMD LED = 72W compact fluorescent tube)
- wide angle of lighting - 120 degrees
- mat diffuser
- light source - SMD LED
- quantity of LEDs - 462 pcs
- power: 36W
- multi positional arm
- 5m rubber H07RN-F 3x1,5mm² cable
- socket at the back of the fitting as an option
- 14,4V NiMH battery 4Ah
- emergency mode
 - charging time: 4h
 - lighting time in emergency mode: 1,3h



230V 50 Hz 14,4V IP54 IP44 LED IK10 CE 650°
 ~230V / -14,4V / IP54, IP44 / IK10 / 1 szt. / 5m / 4,20 kg

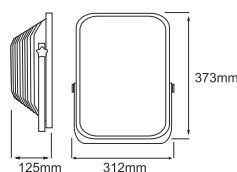

nr kat. cat. no.	oprawa fitting	IP	gniazdo socket	rodzaj wtyczki plug type	kl. ochronności protection class	wyłącznik switch
293078	Taurus SMD LED AKKU 230V	IP54	-	UNI-SCHUKO	I	+
293108	Taurus SMD LED AKKU 230V	IP44	-	DK	I	+
293092	Taurus SMD LED AKKU 230V	IP54	PL-FR	UNI-SCHUKO	I	+
293023	Taurus SMD LED AKKU 230V	IP54	SCHUKO	UNI-SCHUKO	I	+
293085	Taurus SMD LED AKKU 230V	IP44	DK	DK	I	+



- obudowa i klosz wykonane z tworzywa uderzenioodpornego
- ten sam strumień świetlny przy 50% mniejszym zużyciu prądu (36W Power LED=72W świetlówka kompaktowa)
- kąt świecenia lampy - 60 stopni
- klosz przezroczysty
- źródło światła - dioda Power LED
- ilość diod - 36 szt.
- moc 36 W
- wielopozycyjne ramię
- przewód H07RN-F 3x1,5mm² o długości 5m
- w opcji gniazda wbudowane w tylnej części lampy

- diffuser and casing made of impact resistant material
- the same light stream at 50% less power consumption (36W Power LED = 72W compact fluorescent tube)
- angle of lighting - 60 degrees
- prismatic diffuser
- light source - Power LED
- quantity of LEDs - 36 pcs
- power 36W
- multi positional arm
- 5m rubber H07RN-F 3x1,5mm² cable
- socket at the back of the fitting as an option

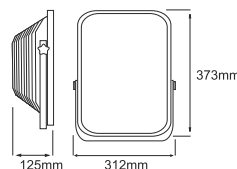

230 V / 50 Hz / IP 54 / IP 44 / LED / IK 10 / CE / 650°
 ~230V / LED / 36W / IP54, IP44 / IK10 / 1 szt. / 5m / 4,20 kg

nr kat. cat. no.	oprawa fitting	IP	gniazdo socket	rodzaj wtyczki plug type	kl. ochronności protection class	wyłącznik switch
293009	Taurus Power LED 230V	IP54	-	UNI-SCHUKO	I	-
291708	Taurus Power LED 230V	IP44	-	DK	I	-
291715	Taurus Power LED 230V	IP54	PL-FR	UNI-SCHUKO	I	-
291722	Taurus Power LED 230V	IP44	DK	DK	I	-
292989	Taurus Power LED 230V	IP54	SCHUKO	UNI-SCHUKO	I	-
291739	Taurus Power LED 230V	IP54	-	UNI-SCHUKO	I	+
291746	Taurus Power LED 230V	IP44	-	DK	I	+
291753	Taurus Power LED 230V	IP54	PL-FR	UNI-SCHUKO	I	+
291560	Taurus Power LED 230V	IP44	DK	DK	I	+
292996	Taurus Power LED 230V	IP54	SCHUKO	UNI-SCHUKO	I	+

* ZAŁOŻENIA DO WYLICZEŃ ZNAJDUJĄ SIĘ NA KOŃCU KATALOGU / * CALCULATION ASSUMPTIONS CAN BE FOUND AT THE END OF THE CATALOGUE

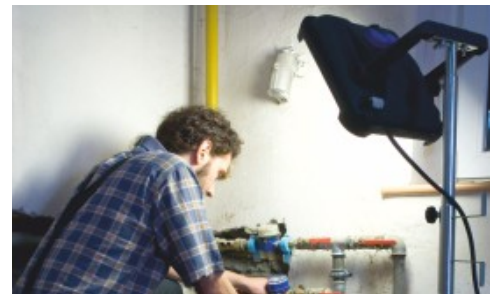
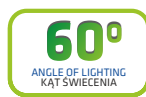

- obudowa i klosz wykonane z tworzywa uderzenioodpornego
- ten sam strumień świetlny przy 50% mniejszym zużyciu prądu (36W Power LED=72W świetlówka kompaktowa)
- kąt świecenia lampy - 60 stopni
- klosz przezroczysty
- źródło światła - dioda Power LED
- ilość diod - 36 szt.
- moc 36W
- wielopozycyjne ramię
- przewód H07RN-F 3x1,5mm² o długości 5m
- w opcji gniazda wbudowane w tylnej części lampy
- akumulator Ni-Mh 14,4V 4Ah
- funkcja „emergency”
 - czas ładowania akumulatorów - 4h
 - czas świecenia w trybie emergency - 1,3h
 - w trybie „emergency” - 36 Power LED

- diffuser and casing made of impact resistant material
- the same light stream at 50% less power consumption (36W Power LED = 72W compact fluorescent tube)
- angle of lighting - 60 degrees
- prismatic diffuser
- light source - Power LED
- quantity of LEDs - 36 pcs
- power 36W
- multi positional arm
- 5m rubber H07RN-F 3x1,5mm² cable
- socket at the back of the lamp as an option
- 14,4V NiMH battery 4Ah
- emergency mode
 - charging time: 4h
 - lighting time in emergency mode: 1,3h
 - emergency mode - 36 POWER LED



230 V 50 Hz 14,4V IP 54 IP 44 LED IK 10 CE 650°
 ~230V / -14,4V / IP54, IP44 / IK10 / 1 szt. / 5m / 4,20 kg

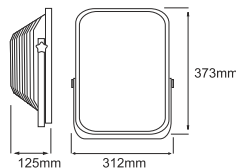

nr kat. cat. no.	oprawa fitting	IP	gniazdo socket	rodzaj wtyczki plug type	kl. ochronności protection class	wyłącznik switch
293146	Taurus Power LED AKKU 230V	IP44	-	DK	I	+
293115	Taurus Power LED AKKU 230V	IP54	-	UNI-SCHUKO	I	+
293139	Taurus Power LED AKKU 230V	IP54	PL-FR	UNI-SCHUKO	I	+
291852	Taurus Power LED AKKU 230V	IP54	SCHUKO	UNI-SCHUKO	I	+
293122	Taurus Power LED AKKU 230V	IP44	DK	DK	I	+

* ZAŁOŻENIA DO WYLICZEŃ ZNAJDUJĄ SIĘ NA KOŃCU KATALOGU / * CALCULATION ASSUMPTIONS CAN BE FOUND AT THE END OF THE CATALOGUE

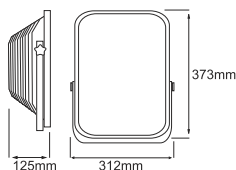
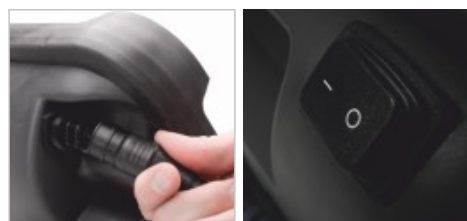

230 V 240 V TC50 DVG 54 IP 44 650° IK 10 CE
 ~230V / ~240V / GRY10q-3 / 55W / IP54, IP44 / IK10 / 1 szt. / 5m / 3 kg

- obudowa i klosz wykonana z tworzywa uderzenioodpornego
- waga: 3,00 kg
- Źródło światła: 55W TC-DD
- trzonek: GRY10q-3
- typ balastu: EVG
- wielopozycyjne ramię
- kabel gumowy 5m H07RN-F 3x1,5mm² (wersja z gniazdem)
- kabel gumowy 5m H07RN-F 2x1,0mm² (wersja bez gniazda)
- w opcji gniazda wbudowane w tylnej części lampy
- opcja z odłączanym na czas transportu przewodem (gniazdo Wieland GESIS)

- diffuser and casing made of impact resistant material
- weight: 3,00 kg
- light source: 55W TC-DD
- lamp-holder: GRY10q-3
- ballast type: EVG
- multi positional arm
- 5m rubber H07RN-F 3x1,5mm² cable (version with socket)
- 5m rubber H07RN-F 2x1,0mm² cable (version without socket)
- socket at the back of the fitting as an option
- option with detachable cable (Wieland GESIS)

nr kat. cat. no.	oprawa fitting	Wieland Gesis	IP	gniazdo socket	rodzaj wtyczki plug type	kl. ochronności protection class	wyłącznik switch
292514	Taurus 55W / 230V	-	IP54	-	UNI-SCHUKO	II	+
292538	Taurus 55W / 230V	+	IP54	-		II	+
292552	Taurus 55W / 230V	-	IP54	-		II	-
292569	Taurus 55W / 230V	+	IP54	-		II	-
292682	Taurus 55W / 230V	-	IP54	PL-FR		UNI-SCHUKO	I
292705	Taurus 55W / 230V	+	IP54	PL-FR		I	+
292729	Taurus 55W / 230V	-	IP54	PL-FR		I	-
292736	Taurus 55W / 230V	+	IP54	PL-FR		I	-
292743	Taurus 55W / 230V	-	IP54	SCHUKO		UNI-SCHUKO	I
292767	Taurus 55W / 230V	+	IP54	SCHUKO		I	+
292781	Taurus 55W / 230V	-	IP54	SCHUKO		I	-
292798	Taurus 55W / 230V	+	IP54	SCHUKO		I	-
292804	Taurus 55W / 230V	-	IP44	DK		DK	I
292828	Taurus 55W / 230V	+	IP44	DK		I	+
292842	Taurus 55W / 230V	-	IP44	DK		I	-
292859	Taurus 55W / 230V	+	IP44	DK		I	-
292866	Taurus 55W / 230V	-	IP44	CH		CH	I
292880	Taurus 55W / 230V	+	IP44	CH		I	+
292903	Taurus 55W / 230V	-	IP44	CH		I	-
292910	Taurus 55W / 230V	+	IP44	CH		I	-
292460	Taurus 55W / 240V	-	IP54	-		UK	II
292477	Taurus 55W / 240V	+	IP54	-		II	+
292484	Taurus 55W / 240V	-	IP54	-		II	-
292491	Taurus 55W / 240V	+	IP54	-		II	-
292644	Taurus 55W / 240V	-	IP44	UK		UK	I
293651	Taurus 55W / 240V	+	IP44	UK		I	+
292668	Taurus 55W / 240V	-	IP44	UK		I	-
292675	Taurus 55W / 240V	+	IP44	UK		I	-



~230V / ~240V / ~24V / ~42V / 2G10 / 2x36W / IP54, IP44 / IK10 / 1 szt. / 5m / 3 kg

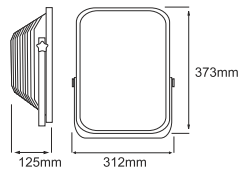

nr kat. cat. no.	oprawa fitting	Wieland Gesis	IP	gniazdo socket	rodzaj wtyczki plug type	kl. ochronności protection class	wyłącznik switch
292057	Taurus 72W / 230V	-	IP54	-	UNI-SCHUKO	II	+
292071	Taurus 72W / 230V	+	IP54	-		II	+
292095	Taurus 72W / 230V	-	IP54	-		II	-
292101	Taurus 72W / 230V	+	IP54	-		II	-
292224	Taurus 72W / 230V	-	IP54	PL-FR	UNI-SCHUKO	I	+
292248	Taurus 72W / 230V	+	IP54	PL-FR		I	+
292262	Taurus 72W / 230V	-	IP54	PL-FR		I	-
292279	Taurus 72W / 230V	+	IP54	PL-FR		I	-
292286	Taurus 72W / 230V	-	IP54	SCHUKO	UNI-SCHUKO	I	+
292309	Taurus 72W / 230V	+	IP54	SCHUKO		I	+
292323	Taurus 72W / 230V	-	IP54	SCHUKO		I	-
292330	Taurus 72W / 230V	+	IP54	SCHUKO		I	-
292347	Taurus 72W / 230V	-	IP44	DK	DK	I	+
292361	Taurus 72W / 230V	+	IP44	DK		I	+
292385	Taurus 72W / 230V	-	IP44	DK		I	-
292392	Taurus 72W / 230V	+	IP44	DK		I	-
292408	Taurus 72W / 230V	-	IP44	CH	CH	I	+
292422	Taurus 72W / 230V	+	IP44	CH		I	+
292446	Taurus 72W / 230V	-	IP44	CH		I	-
292453	Taurus 72W / 230V	+	IP44	CH		I	-
292002	Taurus 72W / 240V	-	IP54	-	UK	II	+
292019	Taurus 72W / 240V	+	IP54	-		II	+
292026	Taurus 72W / 240V	-	IP54	-		II	-
292033	Taurus 72W / 240V	+	IP54	-		II	-
292187	Taurus 72W / 240V	-	IP44	UK	UK	I	+
293194	Taurus 72W / 240V	+	IP44	UK		I	+
292200	Taurus 72W / 240V	-	IP44	UK		I	-
292217	Taurus 72W / 240V	+	IP44	UK		I	-
292927	Taurus 72W / 24V	-	IP44	CEE	CEE	III	-
292941	Taurus 72W / 24V	-	IP44	CEE		III	+
292965	Taurus 72W / 24V	-	IP54	-		III	-
292149	Taurus 72W / 24V	-	IP54	-		III	+
292156	Taurus 72W / 24V	-	IP54	-	TRAFO	III	+
292934	Taurus 72W / 42V	-	IP44	CEE	CEE	III	-
292958	Taurus 72W / 42V	-	IP44	CEE		III	+
292972	Taurus 72W / 42V	-	IP54	-		III	-
292132	Taurus 72W / 42V	-	IP54	-		III	+

- obudowa i klosz wykonana z tworzywa uderzenioodpornego
- waga: 3,00 kg
- źródło światła: 72W (2x36W) TC-F
- trzonek: 2G10
- typ balastu: EVG
- wielopozycyjne ramie
- kabel gumowy 5m H07RN-F 3x1,5mm² (wersja z gniazdem)
- kabel gumowy 5m H07RN-F 2x1,0mm² (wersja bez gniazda)
- w opcji gniazda wbudowane w tylnej części lampy
- opcja z odłączanym na czas transportu przewodem (gniazdo Wieland GESIS)

- diffuser and casing made of impact resistant material
- weight: 3,00 kg
- light source: 72W (2x36W) TC-F
- lamp-holder: 2G10
- ballast type: EVG
- multi positional arm
- 5m rubber H07RN-F 3x1,5mm² cable (version with socket)
- 5m rubber H07RN-F 2x1,0mm² cable (version without socket)
- socket at the back of the fitting as an option
- socket at the back of the fitting as an option
- option with detachable cable (Wieland GESIS)



- obudowa i klosz wykonana z tworzywa uderzenioodpornego
- waga: 3,00 kg
- źródło światła: 72W TC-F (2x36W)
- trzonek: 2G10
- typ balastu: EVG
- wielopozycyjne ramię
- kabel gumowy 5m H07RN-F 3x1,5mm² (wersja z gniazdem)
- kabel gumowy 5m H07RN-F 2x1,0mm² (wersja bez gniazda)
- akumulator Ni-Mh 14,4V 4Ah
- funkcja „emergency” - 1x36W
- czas ładowania akumulatorów - 4h
- czas świecenia w trybie emergency - 1,3h



- diffuser and casing made of impact resistant material
- weight: 3,00 kg
- light source: 72W TC-F (2x36W)
- lamp-holder: 2G10
- ballast type: EVG
- multi positional arm
- 5m rubber H07RN-F 3x1,5mm² cable (version with socket)
- 5m rubber H07RN-F 2x1,0mm² cable (version without socket)
- 14,4V NiMH battery 4Ah
- emergency mode - 1x36W
- lighting time in emergency mode: 1,3h
- charging time: 4h

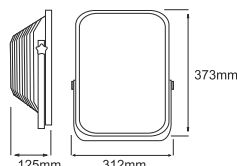

~230V / ~240V / 2G10 / 72W, 36W / IP54, IP44 / 1 szt. / 5m / 4,20 kg

nr kat. cat. no.	oprawa fitting	IP44	gniazdo socket	rodzaj wtyczki plug type	kl. ochronności protection class	wyłącznik switch
293160	Taurus 72W AKKU 230V	IP44	-	DK	II	+
293153	Taurus 72W AKKU 230V	IP54	-	UNI-SCHUKO	II	+

Akcesoria / Accessories



016660



016707



000454



16000323



16000223

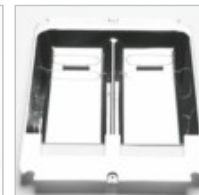

16000322



314063



314100



314087



314094



314032



016684



16000224



WS2D509











WS36532

Taurus 55W	nr kat. / cat. no.
światłówka 55W (2D) 835 GR10q-3 / fluorescent tube 55W (2D) 835 GR10q-3	WS2D509
reflektor Taurus GRV10q-3 / reflector Taurus GRV10q-3	16000323
klosz Taurus / diffuser Taurus	16000223
ramię Taurus / arm Taurus	16000224
Taurus 72W	nr kat. / cat. no.
światłówka DULUX F 840 36W 2G10 / fluorescent tube DULUX F 840 36W 2G10	WS36532
reflektor Taurus 2G10 / reflector Taurus 2G10	16000322
klosz Taurus / diffuser Taurus	16000223
ramię Taurus / arm Taurus	16000224
Akcesoria / Accessories	nr kat. / cat. no.
mały stojak 2,5m / small tripod 2,5m	016707
duży stojak 2,5m / large tripod 2,5m	016660
stojak stalowy 2m / steel tripod 2m	000454
zestaw kółek do dużego stojaka / set of 3 wheels for a large tripod	016684
uchwyt przenośny Taurus Service Set / Taurus Service Set portable holder	314032
uchwyt magnetyczny / magnetic holder	314087
uchwyt do rusztowań / scaffold holder	314100
uchwyt uniwersalny / universal holder	314063
uchwyt ścienny / wall holder	314094

Magnum









Gama profesjonalnych lamp przenośnych przeznaczona do oświetlenia miejsca pracy. Zastosowane w lampie Magnum materiały gwarantują wyjątkową odporność mechaniczną na uderzenia i upadek lampy (poziom IK10). Zwiększenie bezpieczeństwa pracy przy wirujących elementach zostało osiągnięte przez zastosowanie w lampie Magnum dławika elektronicznego (EVG) - spowodowało to wyeliminowanie tzw. „efektu stroboskopowego”, występującego często przy lampach z dławikiem konwencjonalnym (VVG). Podążając za wymaganiami klientów w opcji wyposażyliśmy lampę Magnum również w funkcję „Emergency” - przełączenie na zasilanie bateryjne w przypadku zaniku zasilania w miejscu pracy. Trendy rynkowe oraz postęp technologiczny zaowocowały powstaniem gamy Magnum LED, wykorzystującej diody LED jako źródło światła - spowodowało to jeszcze większe zwiększenie uderzenioodporności oraz oszczędności energii.

Najważniejsze cechy gamy lamp Magnum:

-  • **uderzenioodporność** - obudowa oraz klosz wykonane z materiału uderzenioodpornego.
-  • **wysoka szczelność oprawy** - bryzgoszczelność oraz pyłoszczelność - poziom IP54.
-  • **niska waga**
niska waga lampy
-  • **bezpieczeństwo pracy** - zastosowanie świetlówek kompaktowych oraz statecznika elektronicznego (EVG) zaowocowało niską temperaturą pracy lampy (nie ma niebezpieczeństwa poparzenia).
-  • **duża moc świetlna** - wysoka sprawność świecenia lampy ze względu na zastosowanie nowoczesnego odbłyśnika oraz statecznika EVG.
-  • **prostota i funkcjonalność**
łatwość pozycjonowania rączki
-  • **dostępność opcji lampy** - w opcji: 1) gniazda (w różnych standardach), 2) statywy, 3) różne wersje napięciowe 240V, 230V, 110V, 42V, 36V, 24V, 12V.
-  • **długa żywotność** - wszystkie oprawy z tej grupy wykonane zostały z markowych podzespołów co znacznie wydłuża ich długość życia w warunkach pracy.

A range of portable lamps for professional applications, designed as a workplace lighting solution. Materials used in our Magnum fittings guarantee outstanding mechanical resistance to shock and falling (IK10). Working safety near rotating parts or machinery has been improved by implementing of the electronic ballast units (EVG), which resulted in eliminating of the so-called "stroboscopic effect" that is typical for light fittings with conventional ballasts (VVG). Responding to our customers' requirements, we also offer Magnum light fittings equipped with an optional emergency function - in case of power failure/blackout in a workplace, the light fittings is switched to battery power. Market trends and technological advancement have led to the development of our Magnum LED range, where LEDs are used as the light source. This system ensures even greater impact resistance and energy efficiency.

Key characteristics of the Magnum range:

-  • **impact resistance**
diffuser and casing made of impact-resistant plastic
-  • **very good insulation**
splashproof and dustproof - IP54
-  • **low weight**
light weight
-  • **working safety** - due to the use of premium brand fluorescent tubes and electronic ballasts (EVG), the working temperature remains low (both helping avoid the risk of burning and reducing power losses)
-  • **high lighting** - high lighting efficiency ensured by the implementation of a cutting-edge reflector and an EVG ballast easy handle positioning
-  • **easy handle positioning** - easy handle positioning, adjustable angle, controllable lighting direction. Possibility of fixing the lamp in a desired position
-  • **optionally: 1) tripod available, 2) various voltage options available: 240V, 230V, 110V, 42V, 36V, 24V, 12V**
-  • **long product life** - all products comprising the range of Magnum have been assembled using premium brand components, which significantly extends their life in working conditions.





- obudowa i klosz wykonane z tworzywa uderzenioodpornego
- szeroki kąt świecenia lampy - 120 stopni
- klosz matowy
- źródło światła - dioda SMD LED
- ilość diod - 588szt.
- moc 42 W
- wielopozycyjne ramię
- przewód H07RN-F 3x1,5mm² o długości 5m - dla wersji z gniazdami
- przewód H07RN-F 2x1,0mm² o długości 5m - dla wersji bez gniazd
- w opcji gniazda wbudowane w tylnej części lampy

- diffuser and casing made of impact resistant material
- wide angle of lighting - 120 degrees
- mat diffuser
- light source - SMD LED
- quantity of LEDs - 588 pcs
- power: 42W
- multi positional arm
- 5m rubber H07RN-F 3x1,5mm² cable (version with socket)
- 5m rubber H07RN-F 2x1,0mm² cable (version without socket)
- socket at the back of the fitting as an option

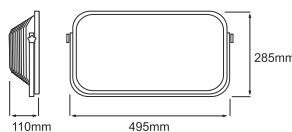

230 V 50 Hz IP54 IP44 LED IK10 CE 650°
~230V / LED / IP54, IP44 / IK10 / 1 szt. / 5m / 3,40 kg

nr kat. cat. no.	oprawa fitting	IP	gniazdo socket	rodzaj wtyczki plug type	kl. ochronności protection class
256608	Magnum SMD LED 230V	IP54	-	UNI-SCHUKO	I
256646	Magnum SMD LED 230V	IP44	-	DK	I
256622	Magnum SMD LED 230V	IP54	PL-FR	UNI-SCHUKO	I
256615	Magnum SMD LED 230V	IP54	SCHUKO	UNI-SCHUKO	I
256639	Magnum SMD LED 230V	IP44	DK	DK	I

Magnum 248 LED SMD



230 V 50 Hz 14,4V IP 54 IP 44 LED IK 10 CE 650°
~230V / -14,4V / IP54, IP44 / IK10 / 1 szt. / 5m / 2,40 kg

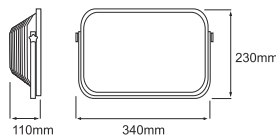

- obudowa i klosz wykonane z tworzywa uderzenioodpornego
- szeroki kąt świecenia lampy - 120 stopni
- klosz matowy
- źródło światła - dioda SMD LED
- ilość diod - 248 szt.
- moc 18W
- wielopozycyjne ramię
- przewód H07RN-F 3x1,5mm² o długości 5m - dla wersji z gniazdami
- przewód H07RN-F 2x1,0mm² o długości 5m - dla wersji bez gniazd
- w opcji gniazda wbudowane w tylnej części lampy

nr kat. cat. no.	oprawa fitting	IP	gniazdo socket	rodzaj wtyczki plug type	kl. ochrony ochrony protection class
256653	Magnum LED SMD 230V	IP54	-	UNI-SCHUKO	I
256691	Magnum LED SMD 230V	IP44	-	DK	I
256677	Magnum LED SMD 230V	IP54	PL-FR	UNI-SCHUKO	I
256660	Magnum LED SMD 230V	IP54	SCHUKO	UNI-SCHUKO	I
256684	Magnum LED SMD 230V	IP54	DK	DK	I

- diffuser and casing made of impact resistant material
- wide angle of lighting - 120 degrees
- mat diffuser
- light source - SMD LED
- quantity of LEDs - 248 pcs
- power: 18W
- multi positional arm
- 5m rubber H07RN-F 3x1,5mm² cable (version with socket)
- 5m rubber H07RN-F 2x1,0mm² cable (version without socket)
- socket at the back of the lamp as an option

Magnum 248 LED SMD AKKU



230 V 50 Hz 14,4V IP 54 IP 44 LED IK 10 CE 650°
~230V / -14,4V / IP54, IP44 / IK10 / 1 szt. / 5m / 2,40 kg

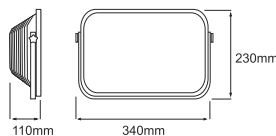

- obudowa i klosz wykonane z tworzywa uderzenioodpornego
- szeroki kąt świecenia lampy - 120 stopni
- klosz matowy
- źródło światła - dioda SMD LED
- ilość diod - 248 szt.
- moc 18W
- wielopozycyjne ramię
- przewód H07RN-F 3x1,5mm² o długości 5m - dla wersji z gniazdami
- przewód H07RN-F 2x1,0mm² o długości 5m - dla wersji bez gniazd
- w opcji gniazda wbudowane w tylnej części lampy
- funkcja „emergency”
 - czas świecenia w trybie awaryjnym: 1,3h
 - czas ładowania: 4h
 - akumulator Ni-Mh 14,4V 1800mAh

nr kat. cat. no.	oprawa fitting	IP	gniazdo socket	rodzaj wtyczki plug type	kl. ochrony ochrony protection class
256707	Magnum SMD LED AKKU 230V	IP54	-	UNI-SCHUKO	I
256745	Magnum SMD LED AKKU 230V	IP44	-	DK	I
256738	Magnum SMD LED AKKU 230V	IP44	DK	DK	I
256721	Magnum SMD LED AKKU 230V	IP54	PL-FR	UNI-SCHUKO	I
256714	Magnum SMD LED AKKU 230V	IP54	SCHUKO	UNI-SCHUKO	I

- diffuser and casing made of impact resistant material
- wide angle of lighting - 120 degrees
- mat diffuser
- light source - SMD LED
- quantity of LEDs - 248 pcs
- power: 18W
- multi positional arm
- 5m rubber H07RN-F 3x1,5mm² cable (version with socket)
- 5m rubber H07RN-F 2x1,0mm² cable (version without socket)
- socket at the back of the fitting as an option
- emergency mode
 - 14,4V NiMH battery 1800mAh
 - lighting time in emergency: 1,3h
 - charging time: 4h



- wysokiej jakości komponenty
- obudowa i klosz wykonana z tworzywa uderzenioodpornego
- waga: 3,80 kg
- źródło światła: 3x36W TC-L
- trzonek: 2G11
- typ balastu: EVG
- masywne wielopozycyjne ramię
- kabel gumowy 5m H07RN-F 3x1,5mm² (wersja z gniazdem)
- kabel gumowy 5m H07RN-F 2x1,0mm² (wersja bez gniazda)
- w opcji gniazda wbudowane w tylnej części lampy

- top quality components
- diffuser and casing made of impact resistant material
- weight: 3,80 kg
- light source: 3x36W TC-L
- lamp-holder: 2G11
- ballast type: EVG
- silver robust multi positional arm
- 5m rubber H07RN-F 3x1,5mm² cable (version with socket)
- 5m rubber H07RN-F 2x1,0mm² cable (version without socket)
- socket at the back of the fitting as an option

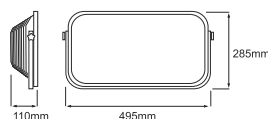

230 V 50 Hz, TC-L 2611, EVG, IP54, IP44, 650°, IK10, CE
~230V / 2G11 / 3x36W / IP54, IP44 / IK10 / 1 szt. / 5m / 3,80 kg

* na życzenie klienta istnieje możliwość wykonania lampy z dławikiem VVG (KVG)
* fittings with conventional ballast (VVG) also available on special order

nr kat. cat. no.	oprawa fitting	IP	gniazdo socket	rodzaj wtyczki plug type	kl. ochronności protection class
243554	Magnum Lux 108W / 230V	IP54	-	UNI-SCHUKO	II
243578	Magnum Lux 108W / 230V	IP54	PL-FR		I
243561	Magnum Lux 108W / 230V	IP54	SCHUKO		I
243592	Magnum Lux 108W / 230V	IP44	DK	DK	I
243608	Magnum Lux 108W / 230V	IP44	CH	CH	I

Magnum LUX 72W



230 V 50 Hz TC-L 26 11 EVG IP 54 IP 44 650° IK 10 CE
 ~230V / 2G11 / 3x36W / IP54, IP44 / IK10 / 1 szt. / 5m / 3,80 kg

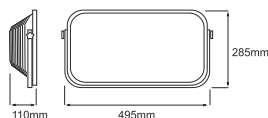

* na życzenie klienta istnieje możliwość wykonania lampy z dławikiem VVG (KVG)
 * fittings with conventional ballast (VVG) also available on special order

nr kat. cat. no.	oprawa fitting	IP	gniazdo socket	rodzaj wtyczki plug type	kl. ochronności protection class
243356	Magnum Lux 72W / 230V	IP54	-	UNI-SCHUKO	II
243370	Magnum Lux 72W / 230V	IP54	PL-FR		I
243363	Magnum Lux 72W / 230V	IP54	SCHUKO		I
243387	Magnum Lux 72W / 230V	IP44	DK	DK	I
243394	Magnum Lux 72W / 230V	IP44	CH	CH	I

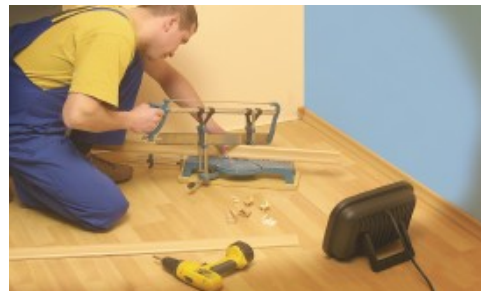

- wysokiej jakości komponenty
- obudowa i klosz wykonana z tworzywa uderzenioodpornego
- waga: 3,40 kg
- źródło światła: 2x36W TC-L
- trzonek: 2G11
- typ balastu: EVG
- masywne wielopozycyjne ramię
- kabel gumowy 5m H07RN-F 3x1,5mm² (wersja z gniazdem)
- kabel gumowy 5m H07RN-F 2x1,0mm² (wersja bez gniazda)
- w opcji gniazda wbudowane w tylnej części lampy

- top quality components
- diffuser and casing made of impact resistant material
- weight: 3,40 kg
- light source: 2x36W TC-L
- lamp-holder: 2G11
- ballast type: EVG
- silver robust multi positional arm
- 5m rubber H07RN-F 3x1,5mm² cable (version with socket)
- 5m rubber H07RN-F 2x1,05mm² cable (version without socket)
- socket at the back of the fitting as an option

Magnum LUX 36W



12 V 24 V 36 V 42 V 230 V 50 Hz TC-L 26 11 EVG IP 54 IP 44 650° CE
 -12V / ±24V / ±36V / ±42V / -230V / 2G11 / 2x18W / IP54, IP44 / 1 szt. / 5m / 2,50 kg

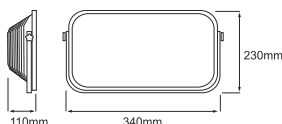

* na życzenie klienta istnieje możliwość wykonania lampy z dławikiem VVG (KVG)
 * fittings with conventional ballast (VVG) also available on special order

nr kat. cat. no.	oprawa fitting	IP	gniazdo socket	rodzaj wtyczki plug type	kl. ochronności protection class
243073	Magnum Lux 36W / 230V	IP54	-	UNI-SCHUKO	II
243097	Magnum Lux 36W / 230V	IP54	PL-FR		I
243103	Magnum Lux 36W / 230V	IP54	SCHUKO		I
243080	Magnum Lux 36W / 230V	IP44	DK	DK	I
243110	Magnum Lux 36W / 230V	IP44	CH	CH	I



- wysokiej jakości komponenty
- obudowa i klosz wykonana z tworzywa uderzenioodpornego
- waga: 2,50 kg
- źródło światła: 2x18W TC-L
- trzonek: 2G11
- typ balastu: EVG
- wielopozycyjne ramię
- kabel gumowy 5m H07RN-F 3x1,5mm² (wersja z gniazdem)
- kabel gumowy 5m H07RN-F 2x1,0mm² (wersja bez gniazda)
- w opcji gniazda wbudowane w tylnej części lampy

- top quality components
- diffuser and casing made of impact resistant material
- weight: 2,50 kg
- light source: 2x18W TC-L
- lamp-holder: 2G11
- ballast type: EVG
- multi positional arm
- 5m rubber H07RN-F 3x1,5mm² cable (version with socket)
- 5m rubber H07RN-F 2x1,0mm² cable (version without socket)
- socket at the back of the fitting as an option



- obudowa i klosz wykonana z tworzywa uderzenioodpornego
- waga: 3,80 kg
- źródło światła: 3x36W TC-L
- trzonek: 2G11
- typ balastu: EVG
- wielopozycyjne ramię
- kabel gumowy 5m H07RN-F 3x1,5mm² (wersja z gniazdem)
- kabel gumowy 5m H07RN-F 2x1,0mm² (wersja bez gniazda)
- w opcji gniazdo wbudowane w tylnej części lampy

- diffuser and casing made of impact resistant material
- weight: 3,80 kg
- light source: 3x36W TC-L
- lamp-holder: 2G11
- ballast type: EVG
- multi positional arm
- 5m rubber H07RN-F 3x1,5mm² cable (version with socket)
- 5m rubber H07RN-F 2x1,0mm² cable (version without socket)
- socket at the back of the fitting as an option

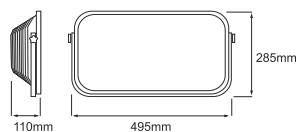

12V	24V	36V	42V	110V	230V 50 Hz	240V	TC-L 2G11	CE
EVG	IP54	IP44	44	650°	IK10			

-12V / ≈24V / ≈36V / ≈42V / ~230V / ~240V / 2G11 / 3x36W / IP54, IP44 / 1 szt. / 5m / 3,80 kg

* na życzenie klienta istnieje możliwość wykonania lampy z dławikiem VVG (KVG)
* fittings with conventional ballast (VVG) also available on special order

nr kat. cat. no.	oprawa fitting	IP	gniazdo socket	rodzaj wtyczki plug type	kl. ochronności protection class
246623	Magnum 108W / 230V	IP54	-		II
246647	Magnum 108W / 230V	IP54	PL-FR	UNI-SCHUKO	I
246630	Magnum 108W / 230V	IP54	SCHUKO		I
246654	Magnum 108W / 230V	IP44	DK	DK	I
246661	Magnum 108W / 230V	IP44	CH	CH	I
246678	Magnum 108W / 240V	IP54	-		II
246685	Magnum 108W / 240V	IP44	UK	UK	I
888175	Magnum 108W / 42V	IP54	-	CEE	I
900679	Magnum 108W / 36V	IP54	-	AKU/BAT	III
888151	Magnum 108W / 24V	IP54	-	CEE	III
888427	Magnum 108W / 24V	IP54	-	TRAFO	III
886287	Magnum 108W / 12V	IP54	-	CAR	III
888144	Magnum 108W / 12V	IP54	-	AKU/BAT	III



-12V / ±24V / ±36V / ±42V / ±230V / 2G11 / 3x36W / IP54, IP44 / 1 szt. / 5m / 3,80 kg

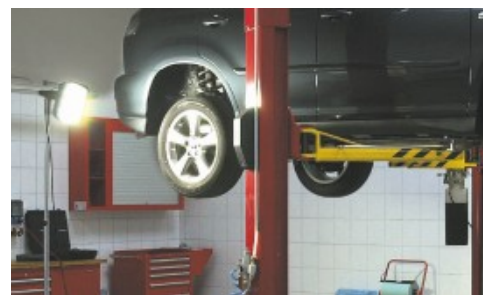
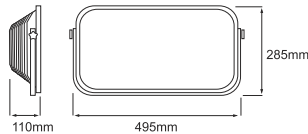

- budowa i klosz wykonana z tworzywa uderzeniодоpnego
- waga: 3,40 kg
- źródło światła: 2x36W TC-L
- trzonek: 2G11
- typ balastu: EVG
- wielopozycyjne ramię
- kabel gumowy 5m H07RN-F 3x1,5mm² (wersja z gniazdem)
- kabel gumowy 5m H07RN-F 2x1,0mm² (wersja bez gniazda)
- w opcji gniazda wbudowane w tylną część lampy

- diffuser and casing made of impact resistant material
- weight: 3,40 kg
- light source: 2x36W TC-L
- lamp-holder: 2G11
- ballast type: EVG
- multi positional arm
- 5m rubber H07RN-F 3x1,5mm² cable (version with socket)
- 5m rubber H07RN-F 2x1,0mm² cable (version without socket)
- socket at the back of the fitting as an option

* na życzenie klienta istnieje możliwość wykonania lampy z dławikiem VVG (KVG)
* fittings with conventional ballast (VVG) also available on special order

nr kat. cat. no.	oprawa fitting	IP	gniazdo socket	rodzaj wtyczki plug type	kl. ochronności protection class
244919	Magnum 72W / 230V	IP54	-		II
244933	Magnum 72W / 230V	IP54	PL-FR	UNI-SCHUKO	I
244926	Magnum 72W / 230V	IP54	SCHUKO		I
233940	Magnum 72W / 230V	IP44	DK	DK	I
244957	Magnum 72W / 230V	IP44	CH	CH	I
244148	Magnum 72W / 230V	IP44	CEE	CEE	I
244964	Magnum 72W / 240V	IP54	-	UK	II
244971	Magnum 72W / 240V	IP44	UK		I
016691	Magnum 72W / 42V	IP54	-	CEE	III
887376	Magnum 72W / 42V	IP54	CEE (2-PIN)		III
900686	Magnum 72W / 36V	IP54	-	AKU/BAT	III
888113	Magnum 72W / 24V	IP54	-	CEE	III
888410	Magnum 72W / 24V	IP54	-	TRAFO	III
894442	Magnum 72W / 24V	IP54	CEE (2-PIN)	CEE	III
886294	Magnum 72W / 12V	IP54	-	CAR	III
888106	Magnum 72W / 12V	IP54	-	AKU/BAT	III

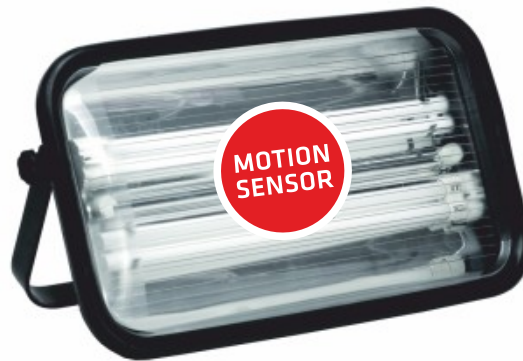

- w oprawie wbudowany radiowy czujnik ruchu (RCR) – dodatkowa oszczędność energii
- oprawa obniża strumień światła do 10% po upływie 5min od ostatniego wykrytego ruchu
- po kolejnych 10min bez wykrycia ruchu oprawa wyłącza się
- w momencie wykrycia ruchu oprawa załącza się automatycznie – 100% strumienia świetlnego
- dzięki zastosowaniu czujnika RCR nie zmniejsza się szczelność oprawy
- obudowa i klosz wykonana z tworzywa uderzenioodpornego
- waga: 3,40 kg
- źródło światła: 2x36W TC-L
- trzonek: 2G11
- typ balastu: EVG DIMM 1-10V
- wielopozycyjne ramię
- kabel gumowy 5m H07RN-F 3x1,5mm²

- RCR motion sensor built in the casing - additional energy efficiency
- the fitting decreases the light output to 10% after 5 minutes from the last detected movement
- after another 10 minutes without motion detection, the fitting turns off
- when motion is detected the fitting turns on automatically with 100% light
- using the RCR motion sensor does not reduce protection class
- casing and diffuser made of impact-resistant plastic
- weight: 3.40 kg
- light source: 2x36W TC-L
- lamp holder: 2G11
- type of ballast: EVG DIMM 1-10V
- multi-positional arm
- 5m H07RN-F 3x1, 5mm² rubber cable

radiowy czujnik ruchu (RCR) / RCR motion sensor

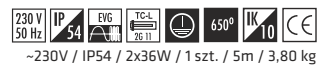
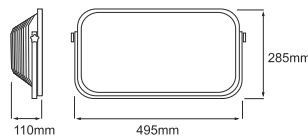
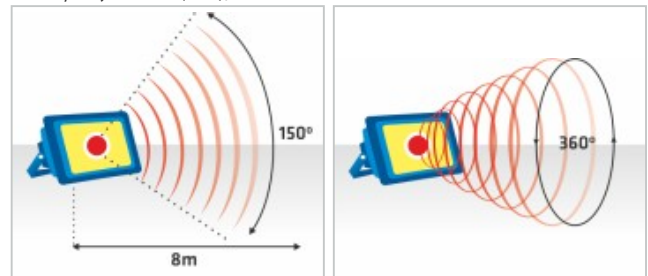

~230V / IP54 / 2x36W / 1 szt. / 5m / 3,80 kg

* na życzenie Klienta istnieje możliwość wykonania lampy z dławikiem VVG (KVG)
* fittings with conventional ballast (VVG) also available on special order

nr kat. cat. no.	oprawa fitting	IP	gniazdo socket	rodzaj wtyczki plug type	kl. ochronności protection class
244452	Magnum 72W / 230V + RCR	IP54	PL-FR	UNI-SCHUKO	I
244186	Magnum 72W / 230V + RCR	IP54	SCHUKO	UNI-SCHUKO	I
244445	Magnum 72W / 230V + RCR	IP44	DK	DK	I



-12V / ±24V / ±36V / ±42V / ~230V / 2G11 / 2x18W / IP54, IP44 / 1 szt. / 5m / 2,50 kg

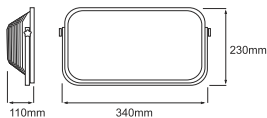

* na życzenie klienta istnieje możliwość wykonania lampy z dławikiem VVG (KVG)
 * fittings with conventional ballast (VVG) also available on special order

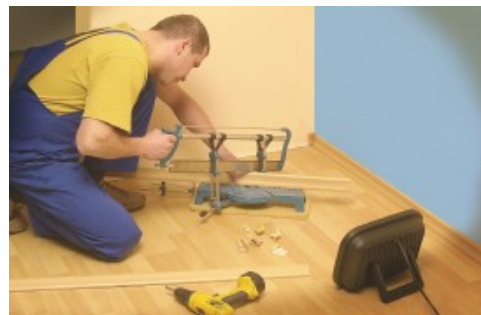

- obudowa i klosz wykonana z tworzywa uderzenioodpornego
- waga: 2,50 kg
- źródło światła: 2x18W TC-L
- trzonek: 2G11
- typ balastu: EVG
- wielopozycyjne ramię
- kabel gumowy 5m H07RN-F 3x1,5mm² (wersja z gniazdem)
- kabel gumowy 5m H07RN-F 2x1,0mm² (wersja bez gniazda)
- w opcji gniazda wbudowane w tylnej części lampy

- diffuser and casing made of impact resistant material
- weight: 2,50 kg
- light source: 2x18W TC-L
- lamp-holder: 2G11
- ballast type: VVG
- multi positional arm
- 5m rubber H07RN-F 3x1,5mm² cable (version with socket)
- 5m rubber H07RN-F 2x1,0mm² cable (version without socket)
- socket at the back of the fitting as an option

nr kat. cat. no.	oprawa fitting	IP	gniazdo socket	rodzaj wtyczki plug type	kl. ochronności protection class
242113	Magnum 36W / 230V	IP54	-	UNI-SCHUKO	II
242120	Magnum 36W / 230V	IP54	-	CH	II
242144	Magnum 36W / 230V	IP54	PL-FR	UNI-SCHUKO	I
242151	Magnum 36W / 230V	IP54	SCHUKO		I
242137	Magnum 36W / 230V	IP44	DK	DK	I
242168	Magnum 36W / 230V	IP44	CH	CH	I
888090	Magnum 36W / 42V	IP54	-	CEE	III
900693	Magnum 36W / 36V	IP54	-	AKU/BAT	III
888076	Magnum 36W / 24V	IP54	-	CEE	III
888403	Magnum 36W / 24V	IP54	CEE (2-PIN)	TRAFO	III
016813	Magnum 36W / 12V	IP54	-	CAR	III
888069	Magnum 36W / 12V	IP54	-	AKU/BAT	III



- obudowa i klosz wykonana z tworzywa uderzenioodpornego
- waga: 2,70 kg
- źródło światła: 2x18W TC-L
- trzonek: 2G11
- źródło światła w „emergency”: 24 LED (3W)
- zasilanie: bateria 3,6V NiMH 1800 mAh
- czas świecenia w stanie „emergency” - 4h
- typ balastu: VVG
- wielopozycyjne ramię
- kabel gumowy 5m H07RN-F 3x1,5mm² (wersja z gniazdem)
- kabel gumowy 5m H07RN-F 2x1,0mm² (wersja bez gniazda)
- wyłącznik wbudowany w obudowę
- w opcji gniazdo wbudowane w tylnej części lampy

- diffuser and casing made of impact resistant material
- weight: 2,70 kg
- light source: 2x18W TC-L
- lamp-holder: 2G11
- light source in emergency: 24 LED (3W)
- powered by: 3,6V NiMH battery 1800 mAh
- lighting time in emergency - 4 hours
- ballast type: VVG
- multi positional arm
- 5m rubber H07RN-F 3x1,5mm² cable (version with socket)
- 5m rubber H07RN-F 2x1,0mm² cable (version without socket)
- switch in the casing
- socket at the back of the fitting as an option

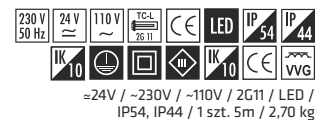
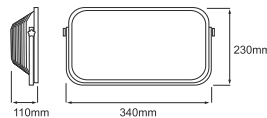

nr kat. cat. no.	oprawa fitting	IP	gniazdo socket	rodzaj wtyczki plug type	kl. ochronności protection class
883866	Magnum 36W Led / 230V	IP54	-	UNI-SCHUKO	II
254055	Magnum 36W Led / 230V	IP54	PL-FR		I
254031	Magnum 36W Led / 230V	IP54	SCHUKO		I
889325	Magnum 36W Led / 230V	IP54	DK		I
154171	Magnum 36W Led / 230V	IP44	CH	CH	I
254130	Magnum 36W Led / 230V	IP44	CEE	CEE	I
898815	Magnum 36W Led / 110V	IP44	-	CEE	I
254116	Magnum 36W Led / 24V	IP54	-	CEE	III

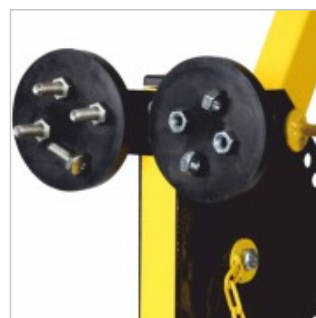
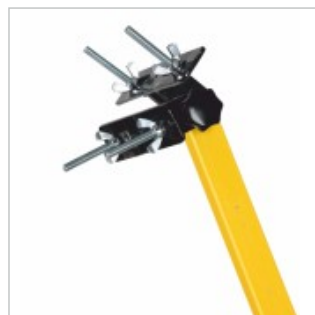
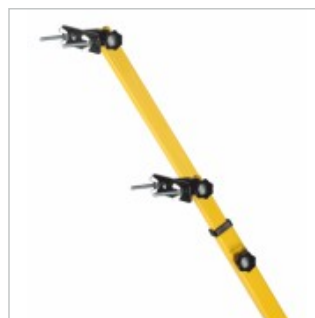

- stojak aluminiowo-stalowy
- wysuwane regulowane ramię:
 - kąt regulacji 90-180 stopni
 - regulacja ramienia: 0,8-1,3m
 - max. wysokość z wysuniętym ramieniem: 2m

- Akcesoria:**
- półka na narzędzia
 - magnesy
 - 4 obrotowe kółka (2 z hamulcem)

- Materiał wykonania:**
- podstawa i półka - blacha stalowa
 - ramiona - profil aluminiowy

Waga: 9,50 kg

- aluminium and steel stand
- adjustable telescopic arm:
 - 90-180 degrees angle adjustment
 - arm adjustment: 0,8-1,3m
 - maximal height with extended arm: 2m

- Accessories:**
- tool shelf
 - magnets
 - 4 rotary wheels (2 of them equipped with brake)

- Material:**
- base and shelf - steel sheet
 - arms - aluminium profile

Weight: 9,5 kg

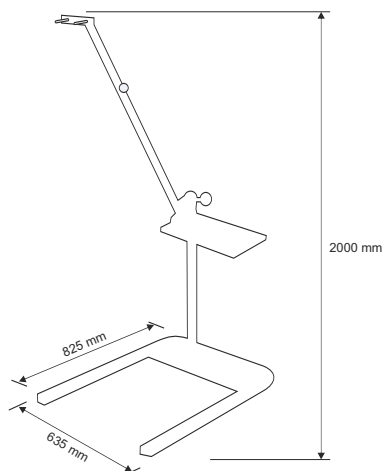

nr kat. cat. no.	nazwa name
000195	AUTOMOTIVE UNIVERSAL STAND - MAGNUM/TAURUS



314063



314018



314087



314025



314100



894947



314094



016684



000454



016707



016639



016660







Opis / Lamp description	Nr kat. / Cat. No.
Magnum LUX 108W	
Światłówka 36W (TC-L) 2G11 / fluorescent tube 36W (TC-L) 2G11	160WS501
Podtrzymka świetlówki / fluorescent tube holder	16000557
Reflektor / reflector Magnum	16000321
Klosz / diffuser Magnum	16000897
Ramię / arm Magnum	16000101
Magnum LUX 72W	
Światłówka 36W (TC-L) 2G11 / fluorescent tube 36W (TC-L) 2G11	16WS501
Podtrzymka świetlówki / fluorescent tube holder	16000557
Reflektor / reflector Magnum	16000302
Klosz / diffuser Magnum	16000897
Ramię / arm Magnum	16000101
Magnum LUX 36W	
Światłówka 36W (TC-L) 2G11 / fluorescent tube 36W (TC-L) 2G11	WS00504
Podtrzymka świetlówki / fluorescent tube holder	16000560
Reflektor / reflector Magnum	16000314
Klosz / diffuser Magnum	16000898
Ramię / arm Magnum	16000227
Magnum 108W	
Światłówka 36W (TC-L) 2G11 / fluorescent tube 36W (TC-L) 2G11	16000505
Podtrzymka świetlówki / fluorescent tube holder	16000557
Reflektor / reflector Magnum	16000315
Klosz / diffuser Magnum	16000200
Ramię / arm Magnum	16000109
Magnum 72W	
Światłówka 36W (TC-L) 2G11 / fluorescent tube 36W (TC-L) 2G11	16000505
Podtrzymka świetlówki / fluorescent tube holder	16000557
Reflektor / reflector Magnum	16000316
Klosz / diffuser Magnum	16000200
Ramię / arm Magnum	16000109
Magnum 36W	
Światłówka 18W (TC-L) 2G11 / fluorescent tube 18W (TC-L) 2G11	16000501
Podtrzymka świetlówki / fluorescent tube holder	16000560
Reflektor / reflector Magnum	16000314
Klosz / diffuser Magnum	16000899
Ramię / arm Magnum	16000227
Magnum 36W LED	
Światłówka 18W (TC-L) 2G11 / fluorescent tube 18W (TC-L) 2G11	16000501
Podtrzymka świetlówki / fluorescent tube holder	16000560
Reflektor / reflector Magnum	16000319
Klosz / diffuser Magnum	16000899
Ramię / arm Magnum	16000227
Magnum LED	
Reflektor / reflector Magnum	16L1301
Klosz / diffuser Magnum	16000899
Ramię / arm Magnum	16000227
Magnum AKKU	
Reflektor / reflector Magnum	16L1300
Klosz / diffuser Magnum	16000899
Ramię / arm Magnum	16000227

Akcesoria / Accessories	Nr kat. / Cat. No.
Uchwyt magnetyczny do Magnum 127 LED Magnetic holder allowing for fixing Magnum 127 LED	894947
Duży stojak / Large tripod	016660
Mały stojak / Small tripod	016707
Stojak stalowy 2m / Steel tripod 2m	000454
Zestaw kółek do dużego stojaka / Set of 3 wheels for a large tripod	016684
Uchwyt magnetyczny do Magnum 36, 72, 108 Magnetic holder allowing for fixing Magnum 36, 72, 108	314087
Uchwyt ścienny / wall holder	314094
Uchwyt uniwersalny / universal holder	314063
Uchwyt do rusztowania / scaffold holder	314100
Uchwyt przenośny do Magnum 36W / holder for Magnum 36W	314018
Uchwyt przenośny do Magnum 72/108W / holder for Magnum 72/108W	314025
Poprzeczka do stojaka 2x Magnum/Taurus Arm for tripod 2x Magnum/Taurus	016639

Giant







Największa obecnie na rynku energooszczędna lampa przenośna przeznaczona do oświetlenia miejsca pracy (max moc świecenia 320W). Przyjazne dla oka światło z energooszczędnych świetlówek kompaktowych TC-L nie męczy wzroku podczas pracy. Dzięki wysokiemu poziomowi IP lampa może być używana na zewnątrz oraz w warunkach wysokiego zapylenia i wilgotności. Zastosowanie dwóch gniazd (jako opcji) umożliwia podłączenie innych urządzeń elektrycznych lub połączenie lamp w ciąg.

Najważniejsze cechy gamy Giant:

-  • **uderzenioodporność** - obudowa oraz klosz wykonane z materiału uderzenioodpornego
-  • **wysoka szczelność oprawy** - bryzgoszczelność oraz pyłoszczelność – poziom IP54
-  • **niska waga**
niska waga lampy
-  • **bezpieczeństwo pracy** - ze względu na zastosowanie świetlówek kompaktowych brak straty mocy wynikającej z nagrzewania się lampy (nie ma niebezpieczeństwa poparzenia).
-  • **dostępność opcji lampy** - w opcji: 1) gniazda (w różnych standardach), 2) statyw, 3) różne wersje napięciowe 240V, 230V, 110V, 42V, 36V, 24V, 12V
-  • **długa żywotność w miejscu pracy** - wszystkie oprawy z tej grupy wykonane zostały z markowych podzespołów co znacznie wydłuża ich długość życia w warunkach pracy

The biggest portable energy-saving fitting currently available on the market, designed as a workplace lighting solution (with lighting power up to 320W). Eye-friendly light emitted by low-energy compact fluorescent tubes (TC-L) helps avoid eyestrain at work. Thanks to the high IP level, the fitting can be used both indoors and outdoors, also when exposed to high humidity and dust. Equipped with two sockets (optionally), it allows the user to connect other electrical appliances or fittings to it (in a line).

Key characteristics of the Giant range:

-  • **impact resistance**
diffuser and casing made of impact-resistant plastic
-  • **very good insulation**
splashproof and dustproof – IP54
-  • **low weight**
lightweight of the fitting
-  • **working safety** - thanks to the use of compact fluorescent tubes, power losses relating to excessive heating are eliminated (also helping avoid the risk of burning)
-  • **optionally** - 1) sockets (available in different standards), 2) tripod for 1 or 2 lamps, 3) magnetic holder for wall mounting, 4) Various voltage options available: 230V, 110V
-  • **long product life** - all products comprising the range of Giant have been assembled using premium brand components, which significantly extends their life in working conditions.





~230V / 2G11 / IP54, IP44 / 1 szt. / 5m / 5,50 kg

nr kat. cat. no.	oprawa fitting	IP	gniazdo socket	rodzaj wtyczki plug type	kl. ochronności protection class
900150	Giant 2x55W / 230V	IP54	-	UNI-SCHUKO	II
900198	Giant 2x80W / 230V	IP54	-		II
900303	Giant 3x55W / 230V	IP54	-		II
900341	Giant 3x80W / 230V	IP54	-		II
900389	Giant 4x55W / 230V	IP54	-		II
900426	Giant 4x80W / 230V	IP54	-		II
900433	Giant 2x55W / 230V	IP54	PL-FR	UNI-SCHUKO	I
900464	Giant 2x80W / 230V	IP54	PL-FR		I
900495	Giant 3x55W / 230V	IP54	PL-FR		I
900525	Giant 3x80W / 230V	IP54	PL-FR		I
900556	Giant 4x55W / 230V	IP54	PL-FR		I
900587	Giant 4x80W / 230V	IP54	PL-FR		I
900143	Giant 2x55W / 230V	IP54	SCHUKO	UNI-SCHUKO	I
900181	Giant 2x80W / 230V	IP54	SCHUKO		I
900297	Giant 3x55W / 230V	IP54	SCHUKO		I
900334	Giant 3x80W / 230V	IP54	SCHUKO		I
900372	Giant 4x55W / 230V	IP54	SCHUKO		I
900419	Giant 4x80W / 230V	IP54	SCHUKO		I
900440	Giant 2x55W / 230V	IP44	DK	DK	I
900471	Giant 2x80W / 230V	IP44	DK		I
900501	Giant 3x55W / 230V	IP44	DK		I
900532	Giant 3x80W / 230V	IP44	DK		I
900563	Giant 4x55W / 230V	IP44	DK		I
900594	Giant 4x80W / 230V	IP44	DK		I
900457	Giant 2x55W / 230V	IP44	CH	CH	I
900488	Giant 2x80W / 230V	IP44	CH		I
900518	Giant 3x55W / 230V	IP44	CH		I
900549	Giant 3x80W / 230V	IP44	CH		I
900570	Giant 4x55W / 230V	IP44	CH		I
900600	Giant 4x80W / 230V	IP44	CH		I
900136	Giant 2x55W / 110V	IP54	-	CEE	II
900174	Giant 2x80W / 110V	IP54	-		II
900211	Giant 3x55W / 110V	IP54	-		II
900327	Giant 3x80W / 110V	IP54	-		II
900365	Giant 4x55W / 110V	IP54	-		II
900402	Giant 4x80W / 110V	IP54	-		II
900129	Giant 2x55W / 110V	IP54	CEE	CEE	I
900167	Giant 2x80W / 110V	IP54	CEE		I
900204	Giant 3x55W / 110V	IP54	CEE		I
900310	Giant 3x80W / 110V	IP54	CEE		I
900358	Giant 4x55W / 110V	IP54	CEE		I
900396	Giant 4x80W / 110V	IP54	CEE		I

- obudowa i klosz wykonana z tworzywa uderzenioodpornego
- waga: 5,5kg
- źródło światła: 55W (TC-L) / 80W (TC-L)
- trzonek: 2G11
- typ balastu: EVG
- kabel gumowy 5m H07RN-F 3x1,5mm² (wersja z gniazdem)
- kabel gumowy 5m H07RN-F 2x1,0mm² (wersja bez gniazda)
- w opcji gniazda wbudowane w tylnej części lampy

- diffuser and casing made of impact resistant material
- weight: 5,5 kg
- light source: 55W (TC-L) / 80W (TC-L)
- lamp-holder: 2G11
- ballast type: EVG
- 5m rubber H07RN-F 3x1,5mm² cable (version with socket)
- 5m rubber H07RN-F 2x1,0mm² cable (version without socket)
- socket at the back of the fitting as an option



000225

akcesoria accessories	nr kat. cat. no.
Uchwyt magnetyczny – stalowy srebrny / Magnetic holder - steel silver	000386
Uchwyt ścienny – stalowy srebrny / Wall mount - steel silver	000393
Stojak stalowy Giant 4,7m / Steel Giant stand 4,7m	016790
Stojak Stalowy Giant 2,5m z podwójną poprzeczką / 2,5m Giant stand with double bar	000249
Stojak stalowy Giant 2,5m z pojedynczą poprzeczką / 2,5m Giant stand with single bar	000225



000249

Giant 2x80W, 3x80W, 4x80W	nr kat. cat. no.
Klosz Giant PC bezbarwny / Diffuser Giant PC transparent	16000212
Odblask Giant aluminium anodow. 2 świetłówki 535x400/416 Giant anodated aluminium reflector 2 fluorescent tubes 535x400/416	16000305
Odblask Giant aluminium anodow. 3 świetłówki 535x433/450 Giant anodated aluminium reflector 3 fluorescent tubes 535x433/450	16000306
Odblask Giant aluminium anodow. 4 świetłówki 535x475/491 Giant anodated aluminium reflector 4 fluorescent tubes 535x475/491	16000307
Zestaw plastikowych podtrzymek świetłówki (8 szt.) Set of plastic fluorescent tube holders (8 pc)	16000554
Statecznik EVG Giant 220-240V 1x80W / Stabilizer EVG Giant 220-240V 1x80W	16000440
Statecznik EVG Giant 220-240V 2x80W / Stabilizer EVG Giant 220-240V 2x80W	16000441
Świetłówka PL-I 840 80W / Fluorescent tube PL-L 840 80W	16000504
Uszczelka do klosza / Diffuser gasket	16000252



016790

Giant 2x55W, 3x55W, 4x55W	nr kat. cat. no.
Klosz Giant PC bezbarwny / Diffuser Giant PC transparent	16000212
Odblask Giant aluminium anodow. 2 świetłówki 535x400/416 Giant anodated aluminium reflector 2 fluorescent tubes 535x400/416	16000305
Odblask Giant aluminium anodow. 3 świetłówki 535x433/450 Giant anodated aluminium reflector 3 fluorescent tubes 535x433/450	16000306
Odblask Giant aluminium anodow. 4 świetłówki 535x475/491 Giant anodated aluminium reflector 4 fluorescent tubes 535x475/491	16000307
Zestaw plastikowych podtrzymek świetłówki (8 szt.) Set of plastic fluorescent tube holders (8 pc)	16000554
Statecznik EVG Giant 220-240V 2x55-58W / Ballast EVG Giant 220-240V 2x55-58W	16000439
Statecznik EVG Giant 220-240V 1x55-58W / Ballast EVG Giant 220-240V 1x55-58W	16000438
Świetłówka PL-L 840 55W / Fluorescent tube PL-L 840 55W	16000503
Uszczelka do klosza / Diffuser gasket	16000252



000386



000393





IP54
SPLASH-PROOF
BRYZGOODPORNOŚĆ

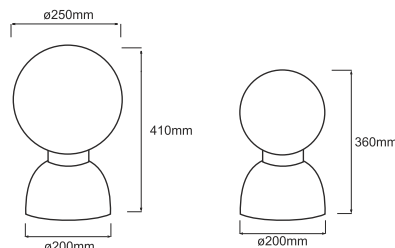

moc / power:
57W

moc / power:
42W / 23W / 26W



230 V 50 Hz IP 54 IP 44 TC-T 42W TC-T 57W E27 E27 E27 EVG CE
~230V / IP54, IP44 / TC-T 57W, TC-T 42W, 23W E27, TC-TEL 26W / 1 szt. / 5m / 0,80 kg

- równomierny rozsył światła (kulisty)
- klosza PMMA mleczny
- źródło światła - TC-T
- maksymalna moc 42W
- obracany haczyk
- przewód H07RN-F 3x1,5mm² długości 5m
- woreczki ochronne
- gniazda wbudowane w bocznej części lampy
- możliwość łączenia w szereg

- even light distribution
- PMMA milk diffuser
- light source - TC-T
- power: 42W
- rotating hook
- 5m rubber H07RN-F 3x1,5mm² cable
- protective bags
- sockets on the side of the fitting
- possibility of serial connection

nr kat. cat. no.	oprawa fitting	IP	gniazdo socket	rodzaj wtyczki plug type	kl. ochronności protection class
065194	Light Ball 57W 230V	IP54	SCHUKO	UNI-SCHUKO	I
065187	Light Ball 57W 230V	IP44	DK	DK	I
065279	Light Ball 57W 230V	IP54	PL-FR	UNI-SCHUKO	I
065064	Light Ball 42W 230V	IP54	-	UNI-SCHUKO	II
065019	Light Ball 42W 230V	IP44	-	DK	II
065002	Light Ball 42W 230V	IP54	SCHUKO	UNI-SCHUKO	I
065118	Light Ball 42W 230V	IP44	DK	DK	I
065262	Light Ball 42W 230V	IP54	PL-FR	UNI-SCHUKO	I
065057	Light Ball 23W E27 230V	IP54	-	UNI-SCHUKO	II
065040	Light Ball 23W E27 230V	IP44	-	DK	II
065026	Light Ball 23W E27 230V	IP54	SCHUKO	UNI-SCHUKO	I
065033	Light Ball 23W E27 230V	IP44	DK	DK	I
065156	Light Ball 23W E27 230V	IP54	PL-FR	UNI-SCHUKO	I
065200	Light Ball 26W 48V	IP54	-	CEE	III
065248	Light Ball 26W 48V	IP54	-	-	III

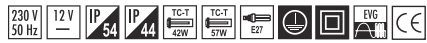

~230V / -12V / IP54, IP44 / TC-T 57W, TC-T 42W, 23W E27 / 1 szt. / 5m / 0,80 kg

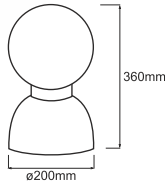

- równomierny rozsył światła (kulisty)
- klosza PMMA mleczny
- źródło światła - TC-T
- maksymalna moc 42 W
- obracany haczyk
- przewód H07RN-F 3x1,5mm² długości 5m
- woreczki ochronne
- gniazda wbudowane w bocznej części lampy
- możliwość łączenia w szereg
- akumulator Ni-Mh 12V 4Ah
- czas ładowania: 4h
- czas świecenia z akumulatora: 1,3h

- even light distribution
- PMMA milk diffuser
- light source - TC-T
- power: 42W
- rotating hook
- 5m rubber H07RN-F 3x1,5mm² cable
- protective bags
- sockets on the side of the fitting
- possibility of serial connection
- 14,4V NiMH battery 4Ah
- charging time: 4h
- lighting time in emergency: 1,3h

nr kat. cat. no.	oprawa fitting	IP	gniazdo socket	rodzaj wtyczki plug type	kl. ochronności protection class
065095	Light Ball AKKU 42W 230V	IP54	-	UNI-SCHUKO	II
065101	Light Ball AKKU 42W 230V	IP44	-	DK	II
065071	Light Ball AKKU 42W 230V	IP54	SCHUKO	UNI-SCHUKO	I
065088	Light Ball AKKU 42W 230V	IP44	DK	DK	I
065286	Light Ball AKKU 42W 230V	IP54	PL-FR	UNI-SCHUKO	I



Akcesoria / Accessories



016607



016660



000454



Akcesoria / Accessories	nr kat. / cat. no.
mały stojak 2,5m / small tripod 2,5m	016707
duży stojak 2,5m / large tripod 2,5m	016660
stojak stalowy 2m / steel tripod 2m	000454

oprawy ręczne diodowe

portable LED fittings













Oprawy ręczne diodowe

Portable LED fittings

Oprawy z grupy ręcznych diodowych są nowym produktem dla dotychczasowych użytkowników opraw świetłowodowych. Zamiast szeroko stosowanej świetłówki zastosowano tu zespół diod LED. Obniżenie poboru energii pozwoliło na zastosowanie wbudowanego w rączkę akumulatora, który zastąpił przewód zasilający. Ładowanie akumulatora odbywa się za pomocą dołączanej do każdej oprawy ładowarki sieciowej.











Cała grupa opraw diodowych charakteryzuje się następującymi, wspólnymi cechami:

-  • **uderzenioodporność** - rurka osłaniająca diody jest wykonana z uderzenioodpornego tworzywa jakim jest poliwęglan. Jednocześnie tworzywo to jest bardzo przezroczyste co pozwala na małe straty w emitowanym przez diody świetle. Oprawy diodowe są zdecydowanie bardziej uderzenioodporne niż oprawy świetłowodowe.
-  • **wysoka szczelność oprawy** - oprawy o szczelności IP54 mogą pracować w warunkach wysokiego zapylenia i w kontakcie z wodą (przypadkowe bryzgi wody pod ciśnieniem). Szczegółowe omówienie współczynnika IP znaleźć można na końcu katalogu.
-  • **brak kosztów eksploatacji lampy** - dioda LED posiada kilkukrotnie dłuższą żywotność niż świetłówka do 50 000 godzin! Powoduje to, że koszty związane z ewentualną wymianą źródła światła (jak przy świetłówce) znikają całkowicie.
-  • **koniec kłopotów z serwisowaniem** - brak świetłówki powoduje, że znika problem z wymianą źródła światła. Świecenie jest realizowane przez kilkadziesiąt diod LED i nawet zgaśnięcie jednej z nich powoduje niewielkie zmniejszenie ilości emitowanego światła.
-  • **bezpieczeństwo pracy** - oprawy ręczne diodowe nie rozgrzewają się i nawet po kilku godzinach pracy nie są niebezpieczne w bezpośrednim kontakcie tak z ręką, jak i z materiałami łatwopalnymi. Całkowite bezpieczeństwo zapewnia brak przewodu zasilającego i tym samym brak kontaktu z napięciem.
-  • **energooszczędność** - zastosowanie diod jako źródła światła pozwoliło zredukować pobór energii praktycznie do zera - lampa pobiera energię z sieci tylko przy ładowaniu akumulatora.
-  • **niska waga** - oprawy cechuje niska waga jakże ważna w przypadku opraw ręcznych.
-  • **dostępność akcesoriów** - dla poprawy komfortu pracy z oprawami firmy Lena Lighting S.A. w ofercie posiadamy wiele akcesoriów m. in. uchwyty magnetyczne. W zestawieniu z umieszczonym w każdej oprawie haczykiem do podwieszenia lampy powoduje to, że oprawy są bardzo łatwe do pozycjonowania w najtrudniejszych nawet warunkach pracy.
-  • **dostępność podzespołów** - firma Lena Lighting S.A. daje możliwość zakupu do wszystkich opraw z grupy opraw ręcznych diodowych podzespołów do lamp (układy, rączki, kapy, rurki itd.). Szczegóły można znaleźć w dalszej części katalogu.
-  • **długa żywotność w miejscu pracy** - wszystkie oprawy z grupy ręcznych diodowych zostały wykonane z markowych podzespołów co znacznie wydłuża ich długość życia w warunkach pracy.

Wśród producentów europejskich firma Lena Lighting S.A. jest zdecydowanym liderem w produkcji i szerokości oferty opraw ręcznych diodowych.

The range of portable LED light fittings make a new product line for the hitherto users of the fluorescent light fittings. Instead of widely applied fluorescent tubes each fitting is equipped with a set of LEDs. Reduction of energy consumption has made it possible to apply a battery inbuilt in the handle, replacing thus the feeder cable. Charging of the battery is made with the use of the charger attached to each fitting.

The whole range of LED light fittings is characterized by the following common features:

-  • **impact resistance** - the tube protecting the LEDs is made of impact resistant plastic, namely polycarbonate. At the same time this material is transparent ensuring small loss of light output emitted by the LEDs. The LED light fittings are unquestionably more impact resistant than fluorescent light fittings.
-  • **high IP protection of the fitting** - light fittings with the IP54 class can operate in dusty conditions and in contact with water (accidental splashes of water under pressure). A detailed description of the IP class can be found at the end of this catalogue.
-  • **no operating costs of the fitting** - an LED has several times longer lifetime than a fluorescent tube (50 000 hours!). As a result, the costs associated with the possible replacement of the light source (as in case of the fluorescent tube) disappear completely.
-  • **end of the maintenance difficulties** - lack of the fluorescent tube causes that the problem connected with the replacement of the light source disappears. Lighting is implemented by dozens of LEDs and even in case when one of the LEDs is burnt out, there is only a slight reduction in the light output.
-  • **operating safety** - portable LED light fittings do not heat up and even after several hours of operating are not dangerous in the direct contact with the hand or with inflammable materials. The safety is also ensured by lack of feeder cable and the lack of contact with the voltage.
-  • **energy efficiency** - application of the LEDs as the light source has made it possible to reduce power consumption to almost zero; the light fitting uses the power only when charging the battery.
-  • **low weight** - light fittings are characterized by low weight which is very important in case of portable light fittings.
-  • **availability of the accessories** - in order to improve the comfort of your work with the fittings manufactured by Lena Lighting SA, we offer a variety of accessories, for instance magnetic holders. Together with a hook integrated in each light fitting, it is very easy to position the fitting even in the roughest conditions.
-  • **availability of the components** - Lena Lighting SA offers a variety of accessories for portable LED light fittings as for instance electronics, handles, caps, tubes, etc. Details can be found further in this catalogue.
-  • **long lifetime in the workplace** - all portable LED light fittings are manufactured with the use of branded components which significantly extends their lifetime in the operating conditions.

Lena Lighting S.A. is a leader both in manufacturing and the variety of the offer of portable LED light fittings among European manufacturers.





1



2



- równomierność natężenia oświetlenia: 0,55
- obudowa wykonana z poliwęglanu powlekanego gumą
- klosz osłaniający diody z tworzywa uderzenioodpornego (poliwęglanu)
- przegub elastyczny 360°
- chowany wieszak obrotowy
- 2 wyłączniki w ręczce
- magnes w podstawie
- akumulator: Li-Ion 3,6V 2Ah
- czas ładowania: 4h
- układ świetlny:
 - część główna: 27 LED SMD / długość świecenia: 4h
 - część górna: 3 LED SMD / długość świecenia: 10h
- zasilacz μUSB: 5V, 900mA
- kąt świecenia 110°
- możliwość dokupienia i wymiany podzespołów



- even illumination intensity: 0,55
- casing made of impact-resistant polycarbonate covered with rubber
- shade protecting the diodes made of impact resistant plastic (polycarbonate)
- elastic joint 360°
- retractable rotating hook
- 2 switches in the handle
- magnet in the base
- Li-Ion 3,6V 2Ah battery
- charging time: 4h
- light source:
 - main part: 27 LED SMD / lighting time: 4h
 - top part: 3 LED SMD / lighting time: 10h
- μUSB feeder: 5V, 900mA
- angle of lighting 110°
- spare parts available



akcesoria / accessories

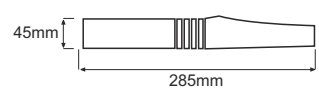

nr kat. cat. no.	oprawa fitting	barwa colour	kl. ochronności protection class
261800	Profi Flex LED	4000K	III

Argus LED SMD



LED TECHNOLOGY

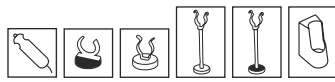

akcesoria / accessories

230 V 50 Hz 5 V LED ENG IP 65 CE
~230V / -5V / LED / IP65 / 1 szt. / 0,32 kg

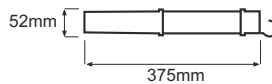

- równomierność natężenia oświetlenia: 0,6
- rurka osłaniająca diody z tworzywa uderzenioodpornego (poliwęglan)
- specjalna przesłona ograniczająca oślnienie
- wieszak obrotowy
- wyłącznik w ręczce
- akumulator: Ni-Mh 3,6V 1,8Ah
- czas ładowania: 4h
- układ świetlny: 36 LED SMD
- długość świecenia: 4h
- zasilacz: 12V, 1000mA
- kąt świecenia 110°
- możliwość dokupienia i wymiany podzespołów

- even illumination intensity: 0,6
- tube protecting the diodes made of impact-resistant plastic (polycarbonate)
- special cover limiting the glare effect
- rotating hook
- switch in the handle
- Ni-Mh 3,6V 1,8Ah battery
- charging time: 4h
- light source: 36 SMD LEDs
- lighting time: 4h
- charger: 12V, 1000mA
- angle of lighting 110°
- spare parts available

Argus LED SMD Set



- równomierność natężenia oświetlenia: 0,6
- w zestawie: lampa Argus, zapasowy akumulator, baza do ładowania, zasilacz sieciowy 230V, zasilacz samochodowy 12V, uchwyt magnetyczny. Zestaw pozwala na ciągłą pracę oprawą Argus LED SMD (podczas pracy oprawy można jednocześnie ładować dodatkowy akumulator).
- rurka osłaniająca diody z tworzywa uderzenioodpornego (poliwęglan)
- specjalna przesłona ograniczająca oślnienie
- wieszak obrotowy
- wyłącznik w ręczce
- akumulator: Ni-Mh 3,6V 1,8Ah
- czas ładowania: 4h
- układ świetlny: 36 LED SMD
- długość świecenia: 4h
- zasilacz: 12V, 1000mA
- kąt świecenia 110°
- możliwość dokupienia i wymiany podzespołów

- even illumination intensity: 0,6
- the set includes: the Argus fitting, spare battery, charging base, 230V charger, 12V car charger, magnetic holder. The set allows you to use the wireless Argus 9W fitting incessantly without charging breaks (when you are using the fitting, the spare battery can be charged meanwhile)
- the tube protecting the diodes made of impact-resistant plastic (polycarbonate)
- special cover limiting the glare effect
- rotating hook
- switch in the handle
- Ni-Mh 3,6V 1,8Ah battery
- charging time: 4h
- light source: 36 SMD LEDs
- lighting time: 4h
- charger: 12V, 1000mA
- angle of lighting 110°
- spare parts available



LED TECHNOLOGY

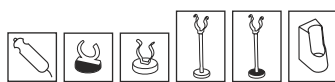

akcesoria / accessories

230 V 50 Hz 5 V LED ENG IP 65 CE
~230V / -5V / LED / IP65 / 1 szt. / 0,32 kg

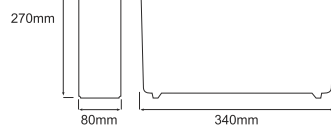

nr kat. cat. no.	oprawa fitting	kl. ochronności protection class
260254	Argus LED SMD Set	III

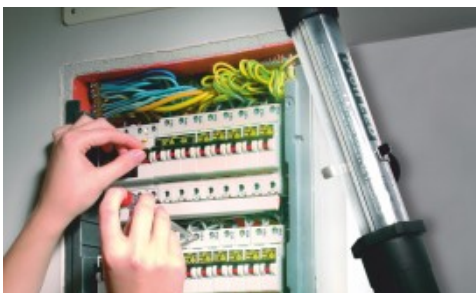

- równomierność natężenia oświetlenia: 0,6
- rurka osłaniająca świetlówkę z tworzywa uderzenioodpornego (poliwęglanu)
- gryf i kapa wykonane z gumy
- funkcja latarki
- kąt świecenia 110°
- wieszak obrotowy
- wyłącznik w ręczce
- akumulator:
 - NiMH 1,8 Ah
 - napięcie wyjściowe: 3,6V
 - czas ładowania: 4h
- układ świetlny:
 - część główna 30 SMD LED
 - część czołowa 9 SMD LED
 - długość świecenia: 3h
- zasilacz: 5V, 1000mA
- możliwość dokupienia i wymiany podzespołów

- even illumination intensity: 0,6
- tube protecting the diodes made of impact-resistant Plastic (polycarbonate)
- handle and cap made of rubber
- torch option
- angle of lighting 110°
- rotating hook
- on/off switch in the handle
- battery:
 - NiMH 1,8 Ah
 - output voltage 3,6V
 - charging time: 4h
- light source:
 - 30 SMD LED in the main part
 - 9 SMD LED in the top part
 - lighting time: 3h
- charger: 5V, 1000mA
- spare parts available



akcesoria / accessories

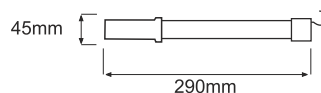

nr kat. cat. no.	oprawa fitting	kl. ochronności protection class
266058	Profi Duo LED	III



- równomierność natężenia oświetlenia: 0,6
- rurka osłaniająca diody z tworzywa uderzenioodpornego (poliwęglanu)
- gryf i kapa wykonane z gumy
- wieszak obrotowy
- wyłącznik elektroniczny w kapie
- akumulator:
 - Ni-Mh 3,6V 1,8Ah
 - czas ładowania: 4h
- układ świetlny:
 - 27 SMD LED (3,24W)
 - długość świecenia: 4h
- zasilacz: 5V, 1000mA
- możliwość dokupienia i wymiany podzespołów
- kąt świecenia 110°

- even illumination intensity: 0,6
- tube protecting the diodes made of impact-resistant plastic (polycarbonate)
- handle and cap made of rubber
- rotating hook
- on/off switch in the cap
- battery:
 - Ni-Mh 3,6V 1,8Ah
 - charging time: 4h
- light source:
 - 27 SMD LED (3,24W)
 - lighting time 4h
- charger: 5V, 1000mA
- spare parts available
- angle of lighting 110°

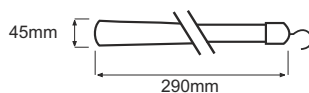
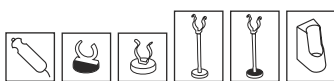

nr kat. cat. no.	oprawa fitting	kl. ochronności protection class
890215	Spark SMD LED	III

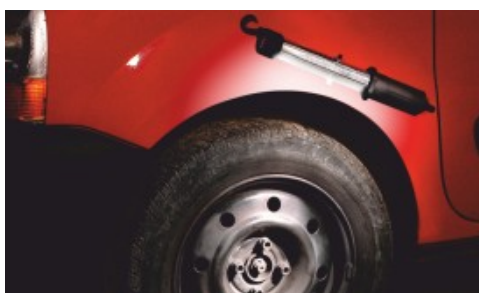

- równomierność natężenia oświetlenia: 0,1
- rurka osłaniająca diody z tworzywa uderzenioodpornego (poliwęglanu)
- gryf i kapa wykonane z gumy
- wieszak obrotowy
- wyłącznik mechaniczny w kapie
- akumulator:
 - Ni-Mh 3,6V 1,8Ah
 - czas ładowania: 4h
- układ świetlny:
 - 27 LED (3,24W)
 - długość świecenia: 4h
- zasilacz: 5V, 1000mA
- możliwość dokupienia i wymiany podzespołów

- even illumination intensity: 0,1
- tube protecting the diodes made of impact-resistant plastic (polycarbonate)
- handle and cap made of rubber
- rotating hook
- on/off switch in the cap
- battery:
 - Ni-Mh 3,6V 1,8Ah
 - charging time: 4h
- light source:
 - 27 LED (3,24W)
 - lighting time 4h
- charger: 5V, 1000mA
- spare parts available

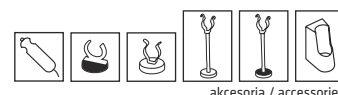

akcesoria / accessories

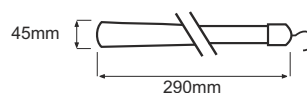

nr kat. cat. no.	oprawa fitting	kl. ochronności protection class
111648	Spark LED	III
895197	Spark LED UK	III



- równomierność natężenia oświetlenia: 0,6
- rurka osłaniająca diody z tworzywa uderzenioodpornego (poliwęglanu)
- gryf i kapa wykonane z gumy
- wieszak obrotowy
- wyłącznik elektroniczny w kapie
- akumulator:
 - Ni-Mh 3,6V 1,8Ah
 - czas ładowania: 4h
- układ świetlny:
 - 27 SMD LED (3,24W)
 - długość świecenia: 4h
- zasilacz: 5V, 1000mA
- możliwość dokupienia i wymiany podzespołów
- kąt świecenia 110°

- even illumination intensity: 0,6
- tube protecting the diodes made of impact-resistant plastic (polycarbonate)
- handle and cap made of rubber
- rotating hook
- on/off switch in the cap
- battery:
 - Ni-Mh 3,6V 1,8Ah
 - charging time: 4h
- light source:
 - 27 SMD LED (3,24W)
 - lighting time: 4h
- charger: 5V, 1000mA
- spare parts available
- angle of lighting 110°

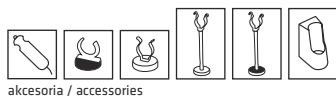

akcesoria / accessories



~230V / -5V / LED / IP54 / 1 szt. / 0,22 kg

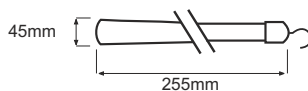

nr kat. cat. no.	oprawa fitting	kl. ochronności protection class
268649	Spike SMD LED	III

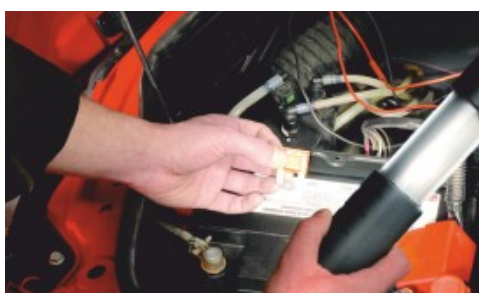

- równomierność natężenia oświetlenia: 0,1
- rurka osłaniająca diody z tworzywa uderzenioodpornego (poliwęglanu)
- gryf i kapa wykonane z gumy
- wieszak obrotowy
- wyłącznik mechaniczny w kapie
- akumulator:
 - Ni-Mh 3,6V 1,8Ah
 - czas ładowania: 4h
- układ świetlny:
 - 27 LED (3,24W)
 - długość świecenia: 4h
- zasilacz: 5V, 1000mA
- możliwość dokupienia i wymiany podzespołów

- even illumination intensity: 0,1
- tube protecting the diodes made of impact-resistant plastic (polycarbonate)
- handle and cap made of rubber
- rotating hook
- on/off switch in the cap
- battery:
 - Ni-Mh 3.6V 1.8Ah
 - charging time: 4h
- light source:
 - 27 LED (3.24W)
 - lighting time 4h
- charger: 5V, 1000mA
- spare parts available

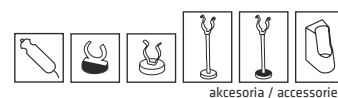

akcesoria / accessories

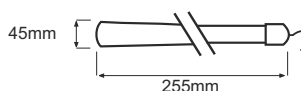

~230V / -5V / LED / IP54 / 1 szt. / 0,22 kg

nr kat. cat. no.	oprawa fitting	kl. ochronności protection class
268601	Spike LED	III
268618	Spike LED UK	III

Opis Lamp description	nr kat. cat. no.
Uchwyt magnetyczny gumowy / Magnetic rubber holder	886584
Uchwyt magnetyczny metalowy / Magnetic metal holder	011511
Uchwyt magnetyczny elastyczny gumowy / Magnetic flexible rubber holder	887369
Uchwyt magnetyczny elastyczny metalowy / Magnetic flexible metal holder	011528
Ładowarka samochodowa μ USB-B - Spark, Spike / Car charger - Spark, Spike	274015
Ładowarka samochodowa - Argus LED SMD / Car charger - Argus LED SMD	274008
Ładowarka μ USB-B - Spark, Spike, Joker, Profi Duo	274022

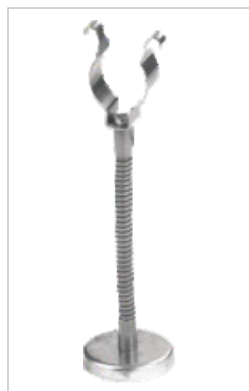

011528



887369



886584

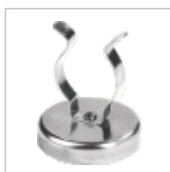

011511

 μ USB-B

274015



274008

 μ USB-B

274022

Argus LED Argus LED Set	nr kat. / cat. no.
rurka / tube	11000850
kapa / cap	11000218
gryf / handle	11000220
zasilacz / charger	10000406
Profi Duo LED SMD (266058)	nr kat. / cat. no.
rurka / tube	100NS222
kapa / cap	10000245
gryf / handle	10000246
zasilacz / charger	274022
układ elektroniczny z diodami / electronics with diodes	14000404
Spark LED (111648, 895197)	nr kat. / cat. no.
rurka / tube	110L1214
kapa / cap	110L1203
gryf / handle	110L1202
zasilacz / charger	274022
układ elektroniczny z diodami / electronics with diodes	14000427
akumulator Ni-MH / Ni-MH battery	10000425
Spark LED SMD (890215)	nr kat. / cat. no.
rurka / tube	110L1214
kapa / cap	110L1203
gryf / handle	110L1202
zasilacz / charger	274022
układ elektroniczny z diodami / electronics with diodes	14000427
akumulator Ni-MH / Ni-MH battery	100L1425
wyłącznik / switch	11000451
Spike LED SMD (268649)	nr kat. / cat. no.
rurka / tube	110L1214
kapa / cap	11000211
gryf / handle	11000210
zasilacz / charger	274022
układ elektroniczny z diodami / electronics with diodes	14000427
akumulator Ni-MH / Ni-MH battery	100L1425
wyłącznik / switch	11000451
Spike LED (268601)	nr kat. / cat. no.
rurka / tube	110L1214
kapa / cap	11000211
gryf / handle	11000210
zasilacz / charger	274022
układ elektroniczny z diodami / electronics with diodes	14000427
akumulator Ni-MH / Ni-MH battery	100L1425



oprawy ręczne świetlówkowe

portable fluorescent tube fittings



Oprawy ręczne świetłówkowe

Portable fluorescent tube fittings

Oprawy z grupy ręcznych świetłówkowych są bardzo popularnym oświetleniem miejsca pracy. Zasilanie realizowane poprzez 5 metrowy przewód pozwala stosować w nich szeroką gamę świetłówkowych źródeł światła. Ilość typów mocy świetłówki oraz szeroka gama napięć zasilających zadowolili nawet najbardziej wymagających odbiorców.









Cała grupa charakteryzuje się następującymi, wspólnymi cechami:

-  • **uderzenioodporność** - rurka osłaniająca świetłóWKę jest wykonana z najbardziej uderzenioodpornego tworzywa jakim jest poliwęglan. Jednocześnie tworzywo to jest bardzo przezroczyste, co powoduje małe straty w emitowanym przez świetłóWKę świetle.
-  • **wysoka szczelność oprawy** - oprawy o szczelności IP54 mogą pracować w warunkach wysokiego zapylenia i w kontakcie z wodą (przypadkowe bryzgi wody pod ciśnieniem). Szczegółowe omówienie współczynnika IP znaleźć można w dalszej części katalogu.
-  • **bezpieczeństwo pracy** - oprawy ręczne świetłóWKowe nie rozgrzewają się i nawet po kilku godzinach pracy nie są niebezpieczne w bezpośrednim kontakcie tak z ręką jak i z materiałami łatwopalnymi. Dodatkowo cechą tą zwiększa możliwość zakupu opraw na niskie napięcie zasilania (12 lub 24V).
-  • **energooszczędność** - zastosowanie świetłóWK jako źródła światła pozwoliło znacznie obniżyć koszty energii elektrycznej zachowując efekt świetlny.
-  • **niska waga** - oprawy cechuje niska waga jakże ważna w przypadku opraw ręcznych.
-  • **łatwość wymiany świetłóWKi** - wszystkie oprawy firmy Lena Lighting S.A. cechuje łatwość wymiany świetłóWKi. Najczęściej całość podzespołów "ukrytych" w rurce można wysunąć na metalowej listwie. Pozwala to na swobodną i wygodną wymianę przepaloną świetłóWKę.
-  • **dostępność akcesoriów** - dla poprawy komfortu pracy z oprawami firmy Lena Lighting S.A. w ofercie posiadamy wiele akcesoriów m.in. uchwyty magnetyczne. W zestawieniu z umieszczonym w każdej oprawie haczykiem do podwieszenia lampy powoduje to, że oprawy są bardzo łatwe do pozycjonowania w najtrudniejszych nawet warunkach pracy.
-  • **dostępność podzespołów** - firma Lena Lighting S.A. daje możliwość zakupu do wszystkich opraw z grupy opraw ręcznych świetłóWKowych podzespołów do lamp (świetłóWKi, rączki, kapy, rurki itd.). Szczegóły można znaleźć w dalszej części katalogu.
-  • **długa żywotność w miejscu pracy** - wszystkie oprawy z grupy ręcznych świetłóWKowych zostały wykonane z markowych podzespołów co znacznie wydłuża ich długość życia w warunkach pracy.

Szerokość oferty i wieloletnie doświadczenie firmy Lena Lighting S.A. daje gwarancję współpracy z solidnym i profesjonalnym partnerem handlowym.

Portable fluorescent tube fittings are a very popular workplace lighting solution. With power supplied through a 5m cable, the fittings can be equipped with a wide selection of fluorescent light sources. The diversity of fluorescent tubes' wattage and voltage levels will satisfy even the most demanding specialist customers.

The whole range is characterised by the following features:

-  • **impact resistance** - the tube protecting the fluorescent tube is made of the impact resistant polycarbonate. This material is also highly transparent which ensures a minimised loss of light emitted by the fluorescent tube.
-  • **very good insulation** - IP54 lamps are dust and water resistant (accidental splashes of water under pressure). For more detailed information about IP level, see the last pages of this catalogue.
-  • **working safety** - portable fluorescent tube fittings do not get heated, and even after several hours of work they remain safe to use whether in direct contact with skin or flammable materials. Working safety is further improved by the possibility of purchasing low voltage fittings (12V or 24V).
-  • **energy efficiency** - with fluorescent tubes used as the light source, energy costs have been greatly reduced in relation to the lighting effect obtained.
-  • **low weight** - the fittings are characterised by low weight, which is of vital importance in case of portable solutions.
-  • **easy replacement of fluorescent tubes** - all light fittings manufactured by Lena Lighting S.A. offer easy tube replacement. In most cases, all components "hidden" in the tube can be pulled out on a metal strip, which enables unproblematic and comfortable replacement of a blown fluorescent tube.
-  • **wide range of accessories** - to further improve the comfort of work with our fittings, Lena Lighting S.A. offers numerous accessories, including magnetic holders. Additionally, each lamp is equipped with a hook, which allows the user to hang the lamp, therefore these fittings are very easy to position, even in the most demanding working environments.
-  • **availability of components** - Lena Lighting S.A. provides the opportunity to purchase lamp components (circuits and systems, handles, caps, tubes, etc.) to match all fittings from the range of portable fluorescent tube solutions. For more details, please refer to further sections of the catalogue.
-  • **long product life** - all solutions comprising the range of portable fluorescent tube fittings have been assembled using premium brand components which significantly extends their life time in working conditions.

The comprehensive offer and long years' experience of Lena Lighting S.A. guarantee cooperation with a reliable and professional business partner.





- akumulatorowa oprawa świetłówkowa
- rurka osłaniająca świetłówkę z tworzywa uderzenioodpornego (poliwęglan)
- wieszak obrotowy
- wyłącznik w ręczce
- akumulator: Li-Ion 3,6V 4Ah
 - czas ładowania: 4h
- układ świetlny:
 - świetłówka: TC-S 9W
 - długość świecenia: 4h
- zasilacz: 12V, 1000mA
- możliwość dokupienia i wymiany podzespołów

- wireless fluorescent tube fitting
- tube protecting the fluorescent tube made of impact-resistant plastic (polycarbonate)
- rotating hook
- on/off switch in the handle
- the set includes charging base
- battery: Li-Ion 3,6V 4Ah
 - charging time 4h
- light source:
 - fluorescent tube: TC-S 9W
 - lighting time: 4h
- charger: 12V, 1000mA
- spare parts available

5 Years Lat
gwarantowana dostępność części - guaranteed availability of spare parts

JEDYNA NA RYNKU OPRAWA AKUMULATOROWA

N° 1

THE ONLY BATTERY OPERATED FITTING AVAILABLE ON THE MARKET

IP65
TIGHTNESS
SZCZELNOŚĆ

IMPACT RESISTANT
UDERZENIOODPORNOŚĆ

9W
= **50W**

OSZCZĘDNOŚĆ ENERGII
45zł/rok*
19€/year*
ENERGY SAVING

ECOLOGICAL

akcesoria / accessories

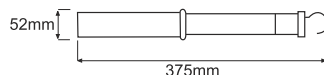

230V 50 Hz 12V TC-S 9W ENEC IP 65 CE
~230V / -12V / 2G7 / 9W / IP65 / 1 szt. / 0,36 kg

nr kat. cat. no.	oprawa fitting	kl. ochronności protection class
260223	Argus 9W UK	III
260209	Argus 9W	III

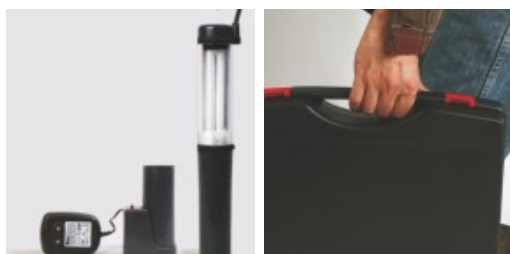

- w zestawie: lampa Argus, zapasowy akumulator, baza do ładowania, zasilacz sieciowy 230V, zasilacz samochodowy 12V, uchwyt magnetyczny. Zestaw pozwala na ciągłą pracę oprawą Argus 9W (podczas pracy oprawy można jednocześnie ładować dodatkowy akumulator).
- rurka osłaniająca świetłówkę z tworzywa uderzenioodpornego (poliwęglan)
- wieszak obrotowy
- wyłącznik w ręczce
- akumulator: Li-Ion 3,6V 4Ah
 - czas ładowania: 4h
- układ świetlny:
 - świetłówka TC-S 9W
 - długość świecenia: 4h
- zasilacz: 12V, 1000 mA
- możliwość dokupienia i wymiany podzespołów

- the set includes: the Argus fitting, spare battery, charging base, 230V charger, 12V car charger, magnetic holder. The set allows you to use the wireless Argus 9W fitting incessantly without charging breaks (when you are using the lamp, the spare battery can be charged meanwhile)
- tube protecting the diodes made of impact-resistant plastic (polycarbonate)
- rotating hook
- on/off switch in the handle
- battery: Li-Ion 3,6V 4Ah
 - charging time: 4h
- light source:
 - fluorescent tube TC-S 9W
 - lighting time: 4h
- charger: 12V, 1000 mA
- spare parts available

5 Years Lat
gwarantowana dostępność części - guaranteed availability of spare parts

JEDYNA NA RYNKU OPRAWA AKUMULATOROWA

N° 1

THE ONLY BATTERY OPERATED FITTING AVAILABLE ON THE MARKET

IP65
TIGHTNESS
SZCZELNOŚĆ

IMPACT RESISTANT
UDERZENIOODPORNOŚĆ

9W
= **50W**

OSZCZĘDNOŚĆ ENERGII
45zł/rok*
19€/year*
ENERGY SAVING

ECOLOGICAL

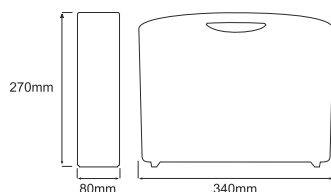

230V 50 Hz 12V TC-S 9W ENEC IP 65 CE
~230V / -12V / 2G7 / 9W / IP65 / 1 szt. / 1,89 kg

nr kat. cat. no.	oprawa fitting	kl. ochronności protection class
260230	Argus 9W Set UK	III
260216	Argus 9W Set	III



- wysoka szczelność oprawy IP65
- rurka osłaniająca świetlówkę z tworzywa uderzenioodpornego (poliwęglan)
- gryf i kapa wykonane z gumy
- 10m gumowy przewód H05RN-F 2x1mm²
- wieszak obrotowy
- możliwość dokupienia i wymiany podzespołów
- świetlówka na listwie montażowej (prosta wymiana)

- high protection class Ip65
- tube protecting the fluorescent tube made of impact-resistant plastic (polycarbonate)
- handle and cap made of rubber
- 10m H05RN-F 2x1mm² rubber cable
- rotating hook
- spare parts available
- movable assembly panel allows you to quickly exchange the source of light

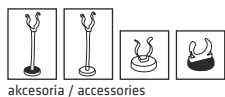

230 V 50 Hz 24 V TCS EVG IP 65 CE
 ~230V / ≈24V / G23 / 11W / IP65 / 1 szt. / 10m



nr kat. cat. no.	oprawa fitting	typ wtyczki plug type	kl. ochronności protection class
264528	Aroa 11W / 230V	UNI-SCHUKO	II
264535	Aroa 11W / 24V	CEE	II



- mały rozmiar oprawy - idealny do małych przestrzeni
- rurka osłaniająca świetlówkę z tworzywa uderzenioodpornego (poliwęglan)
- gryf i kapa wykonane z gumy
- 5m gumowy przewód H05RN-F 2x1mm²
- wieszak obrotowy
- możliwość dokupienia i wymiany podzespołów

- small dimensions - perfect for small spaces
- tube protecting the diodes made of impact-resistant plastic (polycarbonate)
- handle and cap made of rubber
- 5m H05RN-F 2x1mm² rubber cable
- rotating hook
- spare parts available

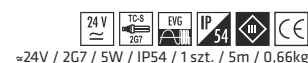
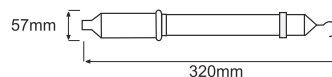

nr kat. cat. no.	oprawa fitting	typ wtyczki plug type	kl. ochronności protection class
262517	Profi 5W	TRAFO	III
262524	Profi 5W	CEE	III



- rurka osłaniająca świetlówkę z tworzywa uderzenioodpornego (poliwęglanu)
- gryf i kapa wykonane z gumy
- 5m gumowy przewód H05RN-F 2x1,0mm²
- wieszak obrotowy
- wtyczka okrągła gumowa
- możliwość dokupienia i wymiany podzespołów
- świetlówka na listwie montażowej (prosta wymiana)

- tube protecting the fluorescent tube made of impactresistant plastic (polycarbonate)
- handle and cap made of rubber
- 5m H05RN-F 2x1mm² rubber cable
- rotating hook
- round rubber plug
- spare parts available

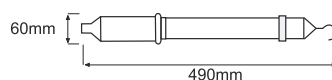

nr kat. cat. no.	oprawa fitting	typ wtyczki plug type	kl. ochronności protection class	włącznik on / off switch
895180	Profi 8W / 240V	UK	II	-
111341	Profi 8W / 230V	UNI-SCHUKO	II	-
892066	Profi 8W / 230V	CH	II	-
111334	Profi 8W / 24V	CEE	III	+
890239	Profi 8W / 24V	TRAFO	III	+
892189	Profi 8W / 24V	AKU/BAT	III	+
892172	Profi 8W / 12V	AKU/BAT	III	+
111327	Profi 8W / 12V	CAR	III	+

Profi 11W



akcesoria / accessories

12V 24V 110V 230V 240V TC-S EVG IP54 G23 11W / IP54 / 1 szt. / 5m

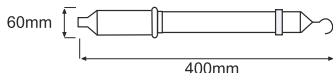

nr kat. cat. no.	oprawa fitting	typ wtyczki plug type	włącznik on/off switch	kl. ochronności protection class
894572	Profi 11W / 240V	UK	-	II
111372	Profi 11W / 230V	UNI-SCHUKO	-	II
892073	Profi 11W / 230V	CH	-	II
894923	Profi 11W / 110V	CEE	-	II
111662	Profi 11W / 24V	CEE	+	III
890246	Profi 11W / 24V	TRAF0	+	III
111679	Profi 11W / 12V	CAR	+	III
892561	Profi 11W / 12V	AKU/BAT	+	III



- rurka osłaniająca świetlówkę z tworzywa uderzenioodpornego (poliwęglanu)
- gryf i kapa wykonane z gumy
- 5m gumowy przewód H05RN-F 2x1,0mm²
- wieszak obrotowy
- w wersji niskonapięciowej wyłącznik w ręczce
- możliwość dokupienia i wymiany podzespołów

- tube protecting the fluorescent tube made of impact resistant plastic (polycarbonate)
- handle and cap made of rubber
- 5 m H05RN-F 2x1mm² rubber cable
- rotating hook
- low voltage version available on/off switch in the handle
- spare parts available

Hunter 11W



akcesoria / accessories

230V 50 Hz TC-S EVG IP54 G23 11W / IP54 / 1 szt. / 5m / 0,66kg

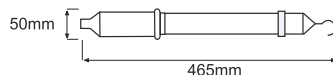

nr kat. cat. no.	oprawa fitting	typ wtyczki plug type	kl. ochronności protection class
260100	Hunter 11W / 230V	UNI-SCHUKO	II
260117	Hunter 11W / 240V	UK	II



- świetlówka na listwie montażowej (prosta wymiana)
- rurka osłaniająca świetlówkę z tworzywa uderzenioodpornego (poliwęglanu)
- gryf i kapa wykonane z gumy
- 5m gumowy przewód H05RN-F 2x1mm²
- wieszak obrotowy
- możliwość dokupienia i wymiany podzespołów

- tube protecting the fluorescent tube made of impact resistant plastic (polycarbonate)
- handle and cap made of rubber
- 5m H05RN-F 2x1mm² rubber cable
- rotating hook
- spare parts available



- funkcja latarki
- rurka osłaniająca świetlówkę z tworzywa uderzenioodpornego (poliwęglanu)
- gryf i kapa wykonane z gumy
- 5m gumowy przewód H05RN-F 2x1,0mm²
- wieszak obrotowy
- w wersji niskonapięciowej wyłącznik w ręczce
- wtyczka okrągła gumowa
- możliwość dokupienia i wymiany podzespołów

- torch option
- tube protecting the fluorescent tube made of impactresistant plastic (polycarbonate)
- handle and cap made of rubber
- 5m H05RN-F 2x1mm² rubber cable
- rotating hook
- low voltage version available
- on/off switch in the handle
- round rubber plug
- spare parts available

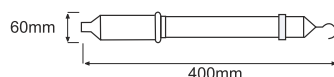

12V 24V 230V 240V TCS EVG IP54 CE
-12V / ≈24V / ~230V / ~240V / 2G7 / 11W / IP54 / 1 szt. / 5m

nr kat. cat. no.	oprawa fitting	typ wtyczki plug type	włącznik on/off switch	kl. ochronności protection class
266225	Profi Duo 11W / 240V	UK	-	II
111471	Profi Duo 11W / 230V	UNI-SCHUKO	-	II
892080	Profi Duo 11W / 230V	CH	-	II
221477	Profi Duo 11W / 24V	CEE	+	III
890260	Profi Duo 11W / 24V	TRAFO	+	III
888595	Profi Duo 11W / 12V	AKU/BAT	+	III
222474	Profi Duo 11W / 12V	CAR	+	III



- rurka osłaniająca świetlówkę z tworzywa uderzenioodpornego (poliwęglanu)
- gryf i kapa wykonane z gumy
- 5m gumowy przewód H05RN-F 2x1,0mm²
- wieszak obrotowy
- wtyczka okrągła gumowa
- możliwość dokupienia i wymiany podzespołów

- tube protecting the fluorescent tube made of impactresistant plastic (polycarbonate)
- handle and cap made of rubber
- 5m H05RN-F 2x1mm² rubber cable
- rotating hook
- round rubber plug
- spare parts available

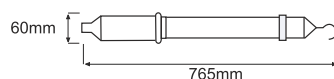

230V 50 Hz EVG IP54 CE
~230V / G13 / 18W / IP54 / 1 szt. / 5m

nr kat. cat. no.	oprawa fitting	typ wtyczki plug type	kl. ochronności protection class
111358	Profi 18W / 230V	UNI-SCHUKO	II
892097	Profi 18W / 230V	CH	II

Profi 36W

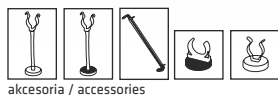
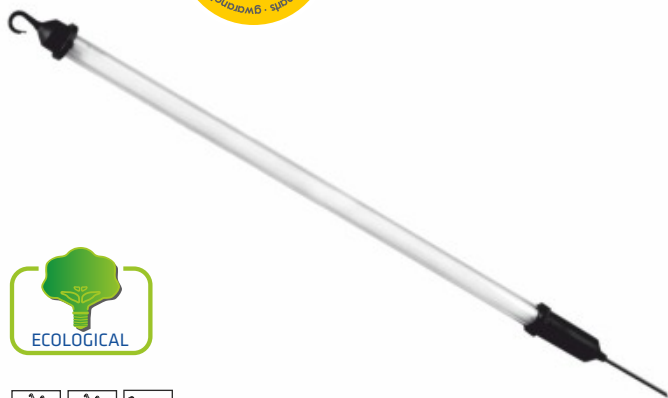

~24V / ~230V / ~240V / G13 / 36W / IP54 / 1 szt. / 5m

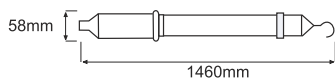

nr kat. cat. no.	oprawa fitting	typ wtyczki plug type	statecznik ballast	kl. ochronności protection class
262029	Profi 36W / 240V	UK	EVG	II
892165	Profi 36W / 240V	UNI-SCHUKO	EVG	II
262012	Profi 36W / 240V	CH	EVG	II
111488	Profi 36W / 240V szeregową / for series connection	UNI-SCHUKO	EVG	II
890291	Profi 36W / 24V	CEE	EVG	III
887529	Profi 36W / 24V	TRAFO	EVG	III

- świetlówka na listwie montażowej (prosta wymiana)
- rurka osłaniająca świetlówkę z tworzywa uderzenioodpornego (poliwęglanu)
- gryf i kapa wykonane z gumy
- 5m gumowy przewód H05RN-F 2x1,0mm²
- wieszak obrotowy
- możliwość dokupienia i wymiany podzespołów

- movable assembly panel allows you to quickly exchange the source of light
- tube protecting the fluorescent tube made of impactresistant plastic (polycarbonate)
- handle and cap made of rubber
- 5m H05RN-F 2x1mm² rubber cable
- rotating hook
- spare parts available

Profi Service Set



~24V / ~230V / ~240V / G13 / 36W / IP54 / 1 szt. / 5m

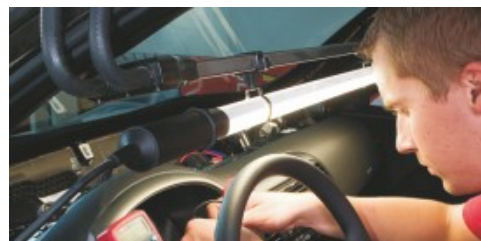
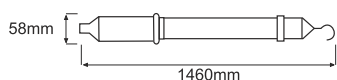
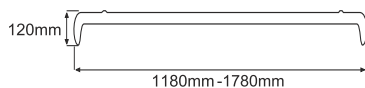

nr kat. cat. no.	oprawa fitting	typ wtyczki plug type	kl. ochronności protection class
894596	Profi Service Set 36W / 240V	UK	II
892141	Profi Service Set 36W / 230V	UNI-SCHUKO	II
894961	Profi Service Set 36W / 24V	CEE	III

- zestaw oprawy Profi 36W i uchwytu pod maskę samochodu Profi II
- uchwyt pod maskę Profi IIW:
 - max. rozstaw uchwytu - 1780mm
 - min. rozstaw uchwytu - 1180mm
- Profi 36W:
 - rurka osłaniająca świetlówkę z tworzywa uderzenioodpornego (poliwęglanu)
 - świetlówka na listwie montażowej (prosta wymiana)
 - gryf i kapa wykonane z gumy
 - 5m gumowy, przewód H05RN-F 2x1,0mm²
 - wieszak obrotowy
 - możliwość dokupienia i wymiany podzespołów

- a set consisting of the Profi 36W lamp and Profi IIW car bonnet handle
- Profi IIW car bonnet handle:
 - max length - 1780mm
 - min length - 1180mm
- Profi 36W:
 - tube protecting the fluorescent tube made of impactresistant plastic (polycarbonate)
 - movable assembly panel allows you to quickly exchange the source of light
 - handle and cap made of rubber
 - 5m H05RN-F 2x1mm² rubber cable
 - rotating hook
 - spare parts available



Gotar 8W



- mała średnica umożliwiająca dotarcie w zakamarki silnika
- rurka osłaniająca świetlówkę z PCV
- gryf i kapa wykonane z gumy
- 5m gumowy przewód H05 RN-F 2x1,0mm²
- wieszak obrotowy
- wtyczka okrągła gumowa
- możliwość dokupienia podzespołów

- small diameter that enables to reach the cavities of the engine
- tube protecting the fluorescent tube made of PVC
- handle and cap made of rubber
- 5m H05RN-F 2x1,0mm² rubber cable
- rotating hook
- round rubber plug
- spare parts available

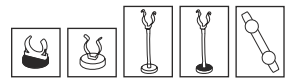
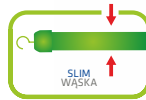

akcesoria / accessories

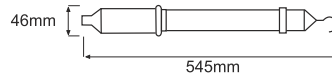

~230V / G5 / IP54 / 1 szt. / 5m / 0,78kg

nr kat. cat. no.	oprawa fitting	typ wtyczki plug type	kl. ochronności protection class
281006	Gotar 8W / 230V	UNI-SCHUKO	II



Gotar 24W



- mała średnica umożliwiająca dotarcie w zakamarki silnika
- rurka osłaniająca świetlówkę z PCV
- gryf i kapa wykonane z gumy
- 5m gumowy przewód H05 RN-F 2x1,0mm²
- wieszak obrotowy
- wtyczka okrągła gumowa
- możliwość dokupienia podzespołów

- small diameter that enables to reach the cavities of the engine
- tube protecting the fluorescent tube made of PVC
- handle and cap made of rubber
- 5m H05RN-F 2x1,0mm² rubber cable
- rotating hook
- round rubber plug
- spare parts available

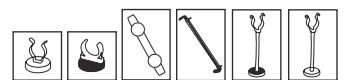
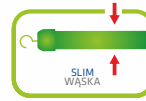

akcesoria / accessories

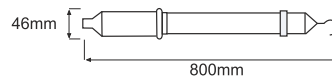

~230V / G5 / 24W / IP54 / 1 szt. / 5m / 0,85kg

nr kat. cat. no.	oprawa fitting	typ wtyczki plug type	kl. ochronności protection class
281013	Gotar 24W / 230V	UNI-SCHUKO	II

Gotar 39W

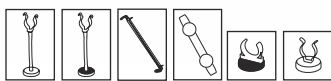
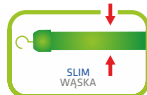

akcesoria / accessories



~230V / G5 / 39W / IP54 / 1 szt. / 5m / 0,92kg

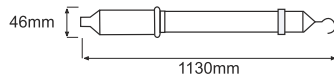

nr kat. cat. no.	oprawa fitting	typ wtyczki plug type	kl. ochronności protection class
281020	Gotar 39W / 230V	UNI-SCHUKO	II
281037	Gotar 39W / 240V	UK	II



- mała średnica umożliwiająca dotarcie w zakamarki silnika
- rurka osłaniająca świetlówkę z PCV
- gryf i kapa wykonane z gumy
- 5m gumowy przewód H05 RN-F 2x1,0mm²
- wieszak obrotowy
- wtyczka okrągła gumowa
- możliwość dokupienia podzespołów

- small diameter that enables to reach the cavities of the engine
- tube protecting the fluorescent tube made of PVC
- handle and cap made of rubber
- 5m H05RN-F 2x1,0mm² rubber cable
- rotating hook
- round rubber plug
- spare parts available

Gotar Service Set



~230V / G5 / 36W / IP54 / 1 szt. / 5m / 0,78kg

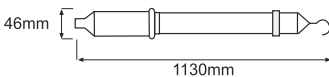
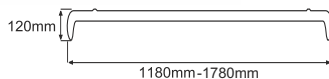

nr kat. cat. no.	oprawa fitting	typ wtyczki plug type	kl. ochronności protection class
281105	Gotar Service Set 39W	UNI-SCHUKO	II
281112	Gotar Service Set 39W	UK	II



- zestaw oprawy Gotar 39W i uchwytu pod maskę Profi IIW
- max. rozstaw uchwytu 1780mm
- min. rozstaw uchwytu 1180mm
- uderzenioodporna rurka osłaniająca świetlówkę z PCV
- gryf i kapa wykonane z gumy
- 5m gumowy przewód H05 RN-F 2x1,0mm²
- wieszak obrotowy
- wtyczka okrągła gumowa
- możliwość dokupienia i wymiany podzespołów

- a set consisting of the Gotar 39W lamp and Profi II car bonnet handle
- max. length - 1780mm
- min. length - 1180mm
- tube protecting the fluorescent tube made of PVC
- handle and cap made of rubber
- 5m H05RN-F 2x1,0mm² rubber cable
- rotating hook
- round rubber plug
- spare parts available



886584

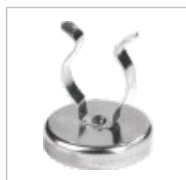

011511

883781
(długość / length 1180-1780mm)883750
(długość / length 1336-1930mm)

315022



011528



887369

Opis Lamp description	nr kat. cat. no.
Uchwyt magnetyczny gumowy Magnetic rubber holder	886584
Uchwyt magnetyczny metalowy Magnetic metal holder	011511
Uchwyt magnetyczny elastyczny gumowy Magnetic flexible rubber holder	887369
Uchwyt magnetyczny elastyczny metalowy Magnetic flexible metal holder	011528
Uchwyt pod maskę Profi 11 Profil car bonnet handle	883750
Uchwyt pod maskę Profi 11 mini Profil car bonnet handle mini	883781
Uchwyt Gotar Holder Gotar	315022

Argus 9W (260209)	nr kat. / cat. no.
rurka / tube	11000850
kapa / cap	11000218
gryf / handle	11000220
zasilacz / charger	11000406
układ elektroniczny / electronics	11000439
akumulator Ni-MH / Ni-MH battery	11000442
Argus 9W Service Set (260216)	nr kat. / cat. no.
uchwyt magnetyczny	000416
gryf / handle	11000220
ładowarka / charger	274008
Aroa 11W	nr kat. / cat. no.
rurka / tube	60000220
kapa / cap	17000201
gryf / handle	17000200
układ elektroniczny / electronics	17000402
świetlówka / fluorescent tube	WS00544
Profi 5W/24V (262517, 262524)	nr kat. / cat. no.
rurka / tube	100NS222
kapa / cap	100L1201
gryf / handle	10000227
układ elektroniczny / electronics	10024403
świetlówka / fluorescent tube	WS00543
Profi 8W / 240V (895180) Profi 8W / 230V (111341, 892066) Profi 8W / 24V (111334, 890239, 892189)	nr kat. / cat. no.
rurka / tube	10000216
kapa / cap	10000201
gryf / handle	10000200
układ elektroniczny / electronics	10008403
świetlówka / fluorescent tube	WS00525
Profi 8W / 12V (892172, 111327)	nr kat. / cat. no.
rurka / tube	10000216
kapa / cap	10000201
gryf / handle	10000200
układ elektroniczny / electronics	10012400
świetlówka / fluorescent tube	WS00501
Profi 11W / 240V (894572), Profi 11W/230V (111372, 892073)	nr kat. / cat. no.
rurka / tube	10000213
kapa / cap	10000201
gryf / handle	10000200
układ elektroniczny / electronics	10011405
świetlówka / fluorescent tube	WS11510
Profi 11W / 110V (894923)	nr kat. / cat. no.
rurka / tube	10000213
kapa / cap	10000201
gryf / handle	10000200
układ elektroniczny / electronics	10011401
świetlówka / fluorescent tube	WS11510
Profi 11W / 24V (111662, 890246)	nr kat. / cat. no.
rurka / tube	100NS222
kapa / cap	100L1201
gryf / handle	10000227
układ elektroniczny / electronics	110NS408
świetlówka / fluorescent tube	WSPL514
Profi 11W / 12V (890291, 887529)	nr kat. / cat. no.
rurka / tube	10000215
kapa / cap	10000229
gryf / handle	10000200
układ elektroniczny / electronics	10036402
świetlówka / fluorescent tube	HS36505
Hunter 11W / 230V (260100)	nr kat. / cat. no.
rurka / tube	100HN200
kapa / cap	10000236
gryf / handle	10000237
układ elektroniczny / electronics	10011405
świetlówka / fluorescent tube	WS11510

Profi Duo 11W / 240V (266225) Profi Duo 11W / 230V (111471, 892080)	nr kat. / cat. no.
rurka / tube	10000213
kapa / cap	10000205
gryf / handle	10000206
układ elektroniczny / electronics	10011405
świetlówka / fluorescent tube	WS11510
Profi Duo 11W / 24V (221477, 890260)	nr kat. / cat. no.
rurka / tube	100NS222
kapa / cap	110NS023
gryf / handle	110NS022
układ elektroniczny / electronics	110NS408
świetlówka / fluorescent tube	WSPL514
Profi Duo 11W / 12V (222474, 888595)	nr kat. / cat. no.
rurka / tube	100NS222
kapa / cap	110NS023
gryf / handle	110NS022
układ elektroniczny / electronics	110NS405
świetlówka / fluorescent tube	HSPL514
Profi 18W / 230V (111358, 892097)	nr kat. / cat. no.
rurka / tube	10000214
kapa / cap	10000201
gryf / handle	10000200
układ elektroniczny / electronics	10036402
świetlówka / fluorescent tube	WS00535
Profi 36W / 24V (890291, 887529)	nr kat. / cat. no.
rurka / tube	10000215
kapa / cap	10000229
gryf / handle	10000200
układ elektroniczny / electronics	10036402
świetlówka / fluorescent tube	WS36509
Profi 36W / 240V, 230V (892165, 262029, 262012)	nr kat. / cat. no.
rurka / tube	10000215
kapa / cap	10000229
gryf / handle	10000200
układ elektroniczny / electronics	10036400
świetlówka / fluorescent tube	HS36505
Gotar 8W / 230V (281006)	nr kat. / cat. no.
rurka / tube	100GT212
kapa / cap	100GT201
gryf / handle	100GT200
układ elektroniczny / electronics	100GT400
świetlówka / fluorescent tube	WS00525
Gotar 24W / 230V (281013)	nr kat. / cat. no.
rurka / tube	100GT213
kapa / cap	100GT201
gryf / handle	100GT200
układ elektroniczny / electronics	100GT402
świetlówka / fluorescent tube	WS00540
Gotar 39W / 230V (281020)	nr kat. / cat. no.
rurka / tube	100GT214
kapa / cap	100GT201
gryf / handle	100GT200
układ elektroniczny / electronics	100GT403
świetlówka / fluorescent tube	WS00541

oprawy maszynowe

machine lamps



Oprawy maszynowe

Machine lamps

Oprawy maszynowe to oferta skierowana do klientów stosujących stałe oświetlenie miejsca pracy. Chodzi przede wszystkim o trudnodostępne odcinki linii montażowych, maszyn czy innych miejsc, gdzie górne oświetlenie nie daje gwarancji komfortu pracy. Oprawy maszynowe cechuje niezawodność i prostota montażu oraz demontażu.









Cała grupa charakteryzuje się następującymi, wspólnymi cechami:

-  **uderzenioodporność** - rurka osłaniająca źródło światła jest wykonana z najbardziej uderzenioodpornego tworzywa jakim jest poliwęglan. Jednocześnie tworzywo to jest bardzo przezroczyste co pozwala na małe straty w emitowanym przez źródło świetle.
-  **wysoka szczelność oprawy** - oprawy o szczelności IP65 mogą pracować w warunkach wysokiego zapylenia i w kontakcie z wodą (przypadkowe strugi wody pod ciśnieniem). Szczegółowe omówienie współczynnika IP znaleźć można w dalszej części katalogu.
-  **bezpieczeństwo pracy** - oprawy maszynowe nie rozgrzewają się i nawet po kilku godzinach pracy nie są niebezpieczne w bezpośrednim kontakcie tak z ręką jak i z materiałami łatwopalnymi.
-  **możliwość indywidualnych wykonań** - z uwagi na bardzo różnorodne wymagania odbiorców opraw maszynowych firma Lena Lighting S.A. bardzo często adoptuje standardowe wykonania opraw pod poszczególnych klientów.
-  **energooszczędność** - zastosowanie świetlówek oraz diod LED jako źródła światła pozwoliło zredukować znacznie koszty energii elektrycznej w stosunku do uzyskanego efektu świetlnego.
-  **dostępność akcesoriów** - dla poprawy komfortu pracy z oprawami firmy Lena Lighting S.A. w ofercie posiadamy wiele akcesoriów m.in. uchwyty.
-  **dostępność podzespołów** - możliwość zakupienia do wszystkich opraw z grupy opraw maszynowych podzespołów do lamp (układy, świetlówki, zaślepki, rurki itd.). Szczegóły można znaleźć w dalszej części katalogu.
-  **długa żywotność** - wszystkie oprawy z grupy maszynowych zostały wykonane z markowych podzespołów co znacznie wydłuża ich długość życia w warunkach pracy.

Możliwość modyfikacji opraw maszynowych pod wymagania klientów to cecha, która powoduje, że firma Lena Lighting S.A. może wykonać oprawy maszynowe dla najbardziej wymagających klientów.

Our machine lamps are addressed to customers who use stationary workplace lighting systems, especially in places difficult to reach, at assembly lines, near machines or in other locations where a ceiling mounted lighting does not guarantee optimum working comfort. Machine lamps are characterised by reliability as well as unproblematic installation and disassembly.

This product range is characterised by the following features:

-  **impact resistance** - the tube protecting the light source is made of the impact resistant polycarbonate. This material is also highly transparent which ensures a minimised loss of light emitted by the fluorescent tube
-  **very good insulation** - IP65 lamps are dust and water resistant (accidental jets of water under pressure). For more detailed information about IP level, see the last pages of this catalogue.
-  **working safety** - machine lamps do not get heated, and even after several hours of work they remain safe to use whether in direct contact with skin or flammable materials.
-  **customised solutions available** - in order to meet the diverse requirements of customers, Lena Lighting S.A. often adapts its standard lamps to individual customer needs.
-  **energy efficiency** - with fluorescent tubes used as the light source, energy costs have been greatly reduced in relation to the lighting effect obtained.
-  **wide range of accessories** - to further improve the comfort of work with our fittings, Lena Lighting S.A. offers numerous accessories, including assembly holders for machine lamps.
-  **availability of components** - Lena Lighting S.A. provides an opportunity to purchase lamp components (ballast and systems, fluorescent lamps, caps, tubes, etc.) to match all machine lamp fittings. For more details, please refer to further sections of the catalogue.
-  **long product life** - all solutions comprising the range of machine lamps are assembled using premium brand components which significantly extends their life time in working conditions.

Possibility of modifying machine lamps to customer requirements is a feature that enables Lena Lighting S.A. to manufacture products even for the most demanding customers.



! MOŻLIWOŚĆ MODYFIKACJI NA ŻYCZENIE
MODIFICATION UPON REQUEST



- profil osłaniający świetlówkę z tworzywa uderzenioodpornego (poliwęglan)
- podzespoły zamontowane na wysuwanej listwie umożliwiającej łatwą wymianę źródła światła
UWAGA! Oprawa sprzedawana bez przewodu zasilającego.
Preferowany typ przewodu H05RN-F 3x0,75mm²

- tube protecting the fluorescent tube made of impact-resistant plastic (polycarbonate)
- movable assembly panel allows you to quickly exchange the source of light
IMPORTANT! This fitting is sold without cable.
We recommend cable type H05RN-F 3x0,75mm²



akcesoria / accessories

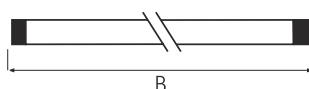

~24V / ~230V / G13 / 1x36W, 2x36W, 1x58W / IP65 / 1 szt.

nr kat. cat. no.	oprawa fitting	statecznik ballast	kl. ochronności protection class	wymiar A (mm) size A (mm)	wymiar B (mm) size B (mm)
893315	Type 101 1x36W / 230V	EVG	I	40	1745
316111	Type 101 1x36W / 230V LS2	VVG	I	40	1745
893667	Type 101 1x36W / 24V	EVG	III	40	1745
893322	Type 101 2x36W / 230V	EVG	I	40	2970
893674	Type 101 2x36W / 24V	EVG	III	40	2970
893339	Type 101 1x58W / 230V	EVG	I	40	2070

! MOŻLIWOŚĆ MODYFIKACJI NA ŻYCZENIE
MODIFICATION UPON REQUEST



- profil osłaniający świetlówkę z tworzywa uderzenioodpornego (poliwęglan)
- podzespoły zamontowane na wysuwanej listwie umożliwiającej łatwą wymianę źródła światła
UWAGA! Oprawa sprzedawana bez przewodu zasilającego.
Preferowany typ przewodu H05RN-F 3x0,75mm²

- tube protecting the fluorescent tube made of impact-resistant plastic (polycarbonate)
- movable assembly panel allows you to quickly exchange the source of light
IMPORTANT! This fitting is sold without cable.
We recommend cable type H05RN-F 3x0,75mm²



akcesoria / accessories

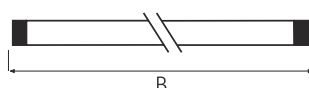

~230V / G13 / 1x15W, 1x18W, 1x36W, 1x58W / IP65 / 1 szt.

nr kat. cat. no.	oprawa fitting	statecznik ballast	kl. ochronności protection class	wymiar A (mm) size A (mm)	wymiar B (mm) size B (mm)
894725	Type 102 1x15W / 230V	EVG	I	63	975
894688	Type 102 1x15W / 230V	VVG	I	63	905
894732	Type 102 1x18W / 230V	EVG	I	63	1124
894695	Type 102 1x18W / 230V	VVG	I	63	1055
894749	Type 102 1x36W / 230V	EVG	I	63	1735
894701	Type 102 1x36W / 230V	VVG	I	63	1655
894756	Type 102 1x58W / 230V	EVG	I	63	2035
894718	Type 102 1x58W / 230V	VVG	I	63	1955

Type 103

**! MOŻLIWOŚĆ MODYFIKACJI NA ŻYCZENIE
MODIFICATION UPON REQUEST**



akcesoria / accessories



-24V / -230V / 2G11 / 1x24W, 1x36W, 1x55W / IP65 / 1 szt.

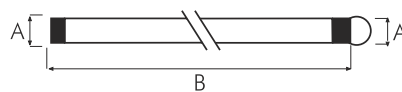

- profil osłaniający świetlówkę z tworzywa uderzenioodpornego (poliwęglan)
- podzespoły zamontowane na wysuwanej listwie umożliwiającej łatwą wymianę źródła światła
UWAGA! Oprawa sprzedawana bez przewodu zasilającego. Preferowany typ przewodu H05RN-F 3x0,75mm²

- tube protecting the fluorescent tube made of impact-resistant plastic (polycarbonate)
- movable assembly panel allows you to quickly exchange the source of light
IMPORTANT! This fitting is sold without cable. We recommend cable type H05RN-F 3x0,75mm²

nr kat. cat. no.	oprawa fitting	statecznik ballast	kl. ochronności protection class	wymiar A (mm) size A (mm)	wymiar B (mm) size B (mm)
894824	Type 103 1x24W / 230V	EVG	I	63	745
894787	Type 103 1x24W / 230V	VVG	I	63	705
894831	Type 103 1x36W / 230V	EVG	I	63	845
894794	Type 103 1x36W / 230V	VVG	I	63	805
894800	Type 103 1x55W / 230V	EVG	I	63	1055
316104	Type 103 1x36W / 24V	EVG	III	63	810

Type 104

**! MOŻLIWOŚĆ MODYFIKACJI NA ŻYCZENIE
MODIFICATION UPON REQUEST**



akcesoria / accessories



-230V / G5 / 1x14W, 2x14W, 1x21W, 2x21W, 1x28W, 2x28W, 1x35W / IP65 / 1 szt.

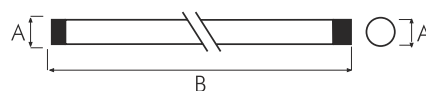

- profil osłaniający świetlówkę z tworzywa uderzenioodpornego (poliwęglan)
- podzespoły zamontowane na wysuwanej listwie umożliwiającej łatwą wymianę źródła światła
UWAGA! Oprawa sprzedawana bez przewodu zasilającego. Preferowany typ przewodu H05RN-F 3x0,75mm²

- tube protecting the fluorescent tube made of impact-resistant plastic (polycarbonate)
- movable assembly panel allows you to quickly exchange the source of light
IMPORTANT! This fitting is sold without cable. We recommend cable type H05RN-F 3x0,75mm²

nr kat. cat. no.	oprawa fitting	statecznik ballast	kl. ochronności protection class	wymiar A (mm) size A (mm)	wymiar B (mm) size B (mm)
894848	Type 104 1x14W / 230V	EVG	I	63	1075
894855	Type 104 1x21W / 230V	EVG	I	63	1375
894862	Type 104 1x28W / 230V	EVG	I	63	1675
894879	Type 104 1x35W / 230V	EVG	I	63	1975
894886	Type 104 2x14W / 230V	EVG	I	63	1725
894893	Type 104 2x21W / 230V	EVG	I	63	2325
894909	Type 104 2x28W / 230V	EVG	I	63	2925

**! MOŻLIWOŚĆ MODYFIKACJI NA ŻYCZENIE
MODIFICATION UPON REQUEST**

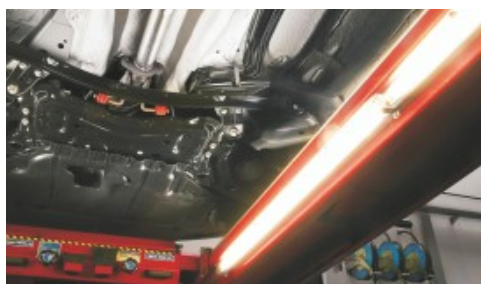

- profil osłaniający świetlówkę z tworzywa uderzenioodpornego (poliwęglan)
- podzespoły zamontowane na wysuwanej listwie umożliwiającej łatwą wymianę źródła światła
UWAGA! Oprawa sprzedawana bez przewodu zasilającego. Preferowany typ przewodu H05RN-F 3x0,75mm²

- tube protecting the fluorescent tube made of impact-resistant plastic (polycarbonate)
- movable assembly panel allows you to quickly exchange the source of light
IMPORTANT! This fitting is sold without cable. We recommend cable type H05RN-F 3x0,75mm²



akcesoria / accessories

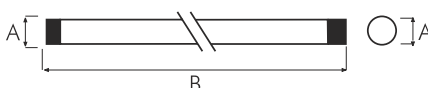

230 V 50 Hz, EVG, IP 65, IK 10, CE, ~230V / G5 / 1x14W, 1x21W, 1x24V, 1x28V, 1x35V, 1x39V, 1x49V, 1x54V, 1x80V, 2x35V / IP65 / 1 szt.

nr kat. cat. no.	oprawa fitting	statecznik ballast	kl. ochronności protection class	wymiar A (mm) size A (mm)	wymiar B (mm) size B (mm)
317002	Type 105 1x14W / 230V	EVG	I	42	840
317019	Type 105 1x21W / 230V	EVG	I	42	1170
317026	Type 105 1x24W / 230V	EVG	I	42	870
317033	Type 105 1x28W / 230V	EVG	I	42	1470
317040	Type 105 1x35W / 230V	EVG	I	42	1944
317057	Type 105 1x39W / 230V	EVG	I	42	1345
317064	Type 105 1x49W / 230V	EVG	I	42	1944
317071	Type 105 1x54W / 230V	EVG	I	42	1645
317095	Type 105 1x80W / 230V	EVG	I	42	1944
317088	Type 105 2x35W / 230V	EVG	I	42	3900

**! MOŻLIWOŚĆ MODYFIKACJI NA ŻYCZENIE
MODIFICATION UPON REQUEST**



- profil osłaniający świetlówkę z tworzywa uderzenioodpornego (poliwęglan)
- podzespoły zamontowane na wysuwanej listwie umożliwiającej łatwą wymianę źródła światła
- źródło światła - dioda POWER LED
- ilość diod - 14szt.
- moc 14 [W]

UWAGA! Oprawa sprzedawana bez przewodu zasilającego. Preferowany typ przewodu H05RN-F 3x0,75mm²

- tube protecting the fluorescent tube made of impact-resistant plastic (polycarbonate)
- movable assembly panel allows you to quickly exchange the source of light
- light source - POWER LED
- quantity of LEDs - 14 pcs
- power: 14W

IMPORTANT!
This fitting is sold without cable. We recommend cable type H05RN-F 3x0,75mm²



akcesoria / accessories

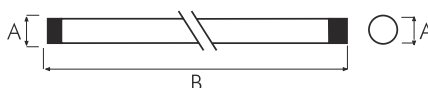

230 V 50 Hz, LED, EVG, IP 65, IK 10, CE, ~230V / 14W / IP65 / LED / 1 szt.

nr kat. cat. no.	oprawa fitting	statecznik ballast	kl. ochronności protection class	wymiar A (mm) size A (mm)	wymiar B (mm) size B (mm)
317507	Type 106 Power Led	EVG	I	63	1045



- klosz mleczny chroniący przed olśnieniem
- długa żywotność źródła światła
- profil osłaniający diody z tworzywa uderzenioodpornego (poliwęglan)
- źródło światła - moduł COB LED
- moc 12W, 24W (12W COB LED=18W świetłówka kompaktowa, 24W COB LED=36W świetłówka kompaktowa)
- w standardzie przewód 5mb z wtyczką H05RN-F 3x0,75mm²



~230V / LED / 12W, 24W / IP65 / 1 szt.

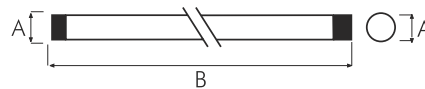

nr kat. cat. no.	oprawa fitting	statecznik ballast	kl. ochronności protection class	wymiar A (mm) size A (mm)	wymiar B (mm) size B (mm)
317170	Type 107 LED 12W / 230V	EVG	I	42	640
317163	Type 107 LED 24W / 230V	EVG	I	42	1220

Akcesoria / Accessories



899140

320019

320002

320026

320057

nr kat. / cat. no.	Opis / Lamp description
899140	uchwyt montażowy opraw Type 101 / metal lamp holder Type 101
320019	uchwyt montażowy gumowy / rubber lamp holder Type 102, 103, 104
320002	uchwyt montażowy metalowy / metal lamp holder Type 102, 103, 104
320026	uchwyt montażowy metalowy / metal lamp holder Type 105, 107
320057	system zwieszania / suspension system Type 102, Type 103, Type 104, Type 106

Uchwyt montażowy

- Type 101
- uchwyt montażowy, metalowy
- pozwala na zamontowanie oprawy Type 101 do dowolnego podłoża

Uwaga! Uchwyt nie jest przystosowany do umieszczenia opraw na suficie!

Uchwyt montażowy gumowany

- Type 102, Type 103, Type 104
- uchwyt montażowy, metalowy, gumowany
- pozwala na zamontowanie opraw: Type 102, Type 103 i Type 104 do dowolnego podłoża

Uchwyt montażowy metalowy

- Type 102, Type 103, Type 104
- uchwyt montażowy, metalowy

Uchwyt montażowy metalowy

- Type 105, Type 107
- uchwyt montażowy, metalowy

System zwieszania

- Type 102, Type 103, Type 104, Type 106

Lamp holder

- Type 101
- metal lamp holder
- allows you to assembly fittings Type 101 to any surface

Important! The holder doesn't allow you to assemble the lamp on the ceiling!

Rubber lamp holder

- Type 102, Type 103, Type 104
- metal lamp holder, rubber-covered
- allows you to assembly fittings: Type 102, Type 103 i Type 104 to any surface

Metal lamp holder

- Type 102, Type 103, Type 104
- metal lamp holder

Metal lamp holder

- Type 105, Type 107
- metal lamp holder

Suspension system

- Type 102, Type 103, Type 104, Type 106

przedłużacze

extension cords



Przedłużacz bębnowy otwarty / Open reel extension cord



- przewódka przewodu przyspieszająca nawijanie na bęben
- klips zabezpieczający przewód przed rozwinięciem
- przewód polwinitowy H05VV-F
- stelaż stalowy o ergonomicznych kształtach
- bęben z poliamidu o bardzo dużej wytrzymałości na uderzenia
- bezpiecznik termiczny zabezpieczający przewód przedłużacza przed stopieniem
- pakowanie pojedyncze - karton

- guide bar quickening the process of cable winding onto the drum
- clip protecting the cable against unrolling
- H05VV-F Polwinit (softened PVC) cable
- ergonomically shaped steel stand
- polyamide reel with a very high impact resistance
- temperature limit fuse protects the extension cable from melting when overcharged
- single package - box



nr kat. cat. no.	nazwa article	typ przewodu cable type	długość (m) length (m)	max. obciążenie (W) max. load (W)	gniazdo socket
886270	4 gniazdowy otwarty / 4-socket, open	H05VV-F 3x1	20	2.300	PL-FR
893698	4 gniazdowy otwarty / 4-socket, open	H05VV-F 3x1	25	2.300	PL-FR
886256	4 gniazdowy otwarty / 4-socket, open	H05VV-F 3x1	30	2.300	PL-FR
886249	4 gniazdowy otwarty / 4-socket, open	H05VV-F 3x1	35	2.300	PL-FR
893681	4 gniazdowy otwarty / 4-socket, open	H05VV-F 3x1	40	2.300	PL-FR
893704	4 gniazdowy otwarty / 4-socket, open	H05VV-F 3x1,5	50	3.680	PL-FR
304033	4 gniazdowy otwarty / 4-socket, open	H05VV-F 3x1	20	2.300	SCHUKO
895494	4 gniazdowy otwarty / 4-socket, open	H05VV-F 3x1	25	2.300	SCHUKO
304040	4 gniazdowy otwarty / 4-socket, open	H05VV-F 3x1	30	2.300	SCHUKO
304026	4 gniazdowy otwarty / 4-socket, open	H05VV-F 3x1	35	2.300	SCHUKO
859531	4 gniazdowy otwarty / 4-socket, open	H05VV-F 3x1	40	2.300	SCHUKO
895555	4 gniazdowy otwarty / 4-socket, open	H05VV-F 3x1	50	3.680	SCHUKO

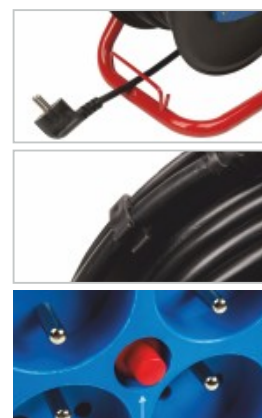

Przedłużacz bębnowy wielopozycyjny / Multi-position reel extension cord



- przewódka przewodu przyspieszająca nawijanie na bęben
- klips zabezpieczający przewód przed rozwinięciem
- przewód polwinitowy H05VV-F
- stelaż stalowy wielopozycyjny pozwalający na kręcenie bębniem niezależnie od pozycji przedłużacza
- bęben z poliamidu o bardzo dużej wytrzymałości na uderzenia
- bezpiecznik termiczny zabezpieczający przewód przedłużacza przed stopieniem przy podłączeniu zbyt dużej mocy
- pakowanie pojedyncze - karton

- guide bar quickening the process of cable winding onto the drum
- clip protecting the cable against unrolling
- H05VV-F Polwinit (softened PVC) cable
- multi-positional steel stand that allows to rotate the reel regardless of the location of the system
- polyamide reel with a very high impact resistance.
- temperature limit fuse protects the extension cable from melting when overcharged
- single package: box



nr kat. cat. no.	nazwa article	typ przewodu cable type	długość (m) length (m)	max. obciążenie (W) max. load (W)	gniazdo socket
119170	4 gniazdowy wielopozycyjny / 4-socket, multi-position	H05VV-F 3x1,5	20	3.680	PL-FR
119187	4 gniazdowy wielopozycyjny / 4-socket, multi-position	H05VV-F 3x1,5	25	3.680	PL-FR
119194	4 gniazdowy wielopozycyjny / 4-socket, multi-position	H05VV-F 3x1,5	30	3.680	PL-FR
119200	4 gniazdowy wielopozycyjny / 4-socket, multi-position	H05VV-F 3x1,5	35	3.680	PL-FR
219207	4 gniazdowy wielopozycyjny / 4-socket, multi-position	H05VV-F 3x1,5	40	3.680	PL-FR
119217	4 gniazdowy wielopozycyjny / 4-socket, multi-position	H05VV-F 3x1,5	50	3.680	PL-FR
119224	4 gniazdowy wielopozycyjny / 4-socket, multi-position	H05VV-F 3x1,5	20	3.680	SCHUKO
119231	4 gniazdowy wielopozycyjny / 4-socket, multi-position	H05VV-F 3x1,5	25	3.680	SCHUKO
119248	4 gniazdowy wielopozycyjny / 4-socket, multi-position	H05VV-F 3x1,5	30	3.680	SCHUKO
119255	4 gniazdowy wielopozycyjny / 4-socket, multi-position	H05VV-F 3x1,5	35	3.680	SCHUKO
895517	4 gniazdowy wielopozycyjny / 4-socket, multi-position	H05VV-F 3x1,5	40	3.680	SCHUKO
895579	4 gniazdowy wielopozycyjny / 4-socket, multi-position	H05VV-F 3x1,5	50	3.680	SCHUKO





Przedłużacz bębnowy stalowy 4gn / 4 socket steel reel extension cord

- prowadnica przewodu przyspieszająca nawijanie na bęben
- klips zabezpieczający przewód przed rozwinięciem
- przewód polwinitowy H05VV-F
- stelaż stalowy o ergonomicznych kształtach
- bęben ze stali o bardzo dużej wytrzymałości na uderzenia, zachowujący swoje właściwości nawet w bardzo niskich temperaturach
- bezpiecznik termiczny zabezpieczający przewód przedłużacza przed stopieniem przy podłączeniu zbyt dużej mocy
- pakowanie pojedyncze - karton

- guide bar quickening the process of cable winding onto the drum
- clip protecting the cable against unrolling
- H05VV-F Polwinit (softened PVC) cable
- ergonomically shaped steel stand
- steel reel with a very high impact resistance that maintains its properties even at very low temperatures
- temperature limit fuse protects the extension cable from melting when overcharged
- single package: box



nr kat. cat. no.	nazwa article	typ przewodu cable type	długość (m) length (m)	max. obciążenie (W) max. load (W)	gniazdo socket
119019	4 gniazdowy stalowy / 4-socket, steel	H05VV-F 3x1	20	2.300	PL-FR
119026	4 gniazdowy stalowy / 4-socket, steel	H05VV-F 3x1	25	2.300	PL-FR
119033	4 gniazdowy stalowy / 4-socket, steel	H05VV-F 3x1	40	2.300	PL-FR
119040	4 gniazdowy stalowy / 4-socket, steel	H05VV-F 3x1,5	50	3.680	PL-FR



Przedłużacz bębnowy otwarty IP44 / IP44 open reel extension cord

- prowadnica przewodu przyspieszająca nawijanie na bęben
- klips zabezpieczający przewód przed rozwinięciem
- przewód gumowy H05RRR-F
- anti-twist system - przewód o dużej odporności na skręcanie
- stelaż stalowy o ergonomicznych kształtach
- gniazda zabezpieczone samozamykającą klapką zabezpieczającą przed wnikaniem pyłu i wody
- bęben z poliamidu o bardzo dużej wytrzymałości na uderzenia
- bezpiecznik termiczny zabezpieczający przewód przedłużacza przed stopieniem przy podłączeniu zbyt dużej mocy
- pakowanie pojedyncze - karton

- guide bar quickening the process of cable winding onto the drum
- clip protecting the cable against unrolling
- H05RRR-F rubber cable
- anti-twist system
- ergonomically shaped steel stand
- sockets protected with a self-closing flap that keeps away dust and water
- high impermeability for outdoor use
- polyamide reel with a very high impact resistance
- temperature limit fuse protects the extension cable from melting when overcharged
- bulk package - box



nr kat. cat. no.	nazwa article	typ przewodu cable type	długość (m) length (m)	max. obciążenie (W) max. load (W)	gniazdo socket
119057	3 gniazdowy IP44 / 3-socket, IP44	H05RR-F 3x1,5	20	3.680	PL-FR
110177	3 gniazdowy IP44 / 3-socket, IP44	H05RR-F 3x1,5	25	3.680	PL-FR
110184	3 gniazdowy IP44 / 3-socket, IP44	H05RR-F 3x1,5	40	3.680	PL-FR
119064	3 gniazdowy IP44 / 3-socket, IP44	H05RR-F 3x1,5	20	3.680	SCHUKO
895449	3 gniazdowy IP44 / 3-socket, IP44	H05RR-F 3x1,5	25	3.680	SCHUKO
897931	3 gniazdowy IP44 / 3-socket, IP44	H05RR-F 3x1,5	40	3.680	SCHUKO



Przedłużacz bębnowy gumowy / 4 socket rubber reel extension cord

- prowadnica przewodu przyspieszająca nawijanie na bęben
- klips zabezpieczający przewód przed rozwinięciem
- przewód gumowy H05RRR-F
- anti-twist system - przewód o dużej odporności na skręcanie
- stelaż stalowy o ergonomicznych kształtach
- bęben z poliamidu o bardzo dużej wytrzymałości na uderzenia
- bezpiecznik termiczny zabezpieczający przewód przedłużacza przed stopieniem przy podłączeniu zbyt dużej mocy
- pakowanie pojedyncze - karton

- guide bar quickening the process of cable winding onto the drum
- clip protecting the cable against unrolling
- H05RRR-F rubber cable
- anti-twist system
- ergonomically shaped steel stand
- polyamide reel with a very high impact resistance
- temperature limit fuse protects the extension cable from melting when overcharged
- bulk package - box



nr kat. cat. no.	nazwa article	typ przewodu cable type	długość (m) length (m)	max. obciążenie (W) max. load (W)	gniazdo socket
304118	4 gniazdowy gumowy / 4-socket, rubber	H05RR-F 3x1	20	2.300	PL-FR
304125	4 gniazdowy gumowy / 4-socket, rubber	H05RR-F 3x1	25	2.300	PL-FR
304156	4 gniazdowy gumowy / 4-socket, rubber	H05RR-F 3x1	40	2.300	PL-FR
304101	4 gniazdowy gumowy / 4-socket, rubber	H05RR-F 3x1	20	2.300	SCHUKO
304132	4 gniazdowy gumowy / 4-socket, rubber	H05RR-F 3x1	25	2.300	SCHUKO
304149	4 gniazdowy gumowy / 4-socket, rubber	H05RR-F 3x1	40	2.300	SCHUKO



Przedłużacz bębnowy zamknięty box 4gn / 4 socket box enclosed reel extension cord



- przewód polwinitowy H05W-F
- bęben i stelaż z poliamidu o bardzo dużej wytrzymałości na uderzenia
- obudowa typu BOX zabezpieczająca przewód przed spadaniem z bębna
- bezpiecznik termiczny zabezpieczający przewód przed przegrzaniem przy podłączeniu zbyt dużej mocy
- pakowanie pojedyncze - karton

- H05VV-F Polwinit (softened PVC) cable
- polyamide reel and stand with a very high impact resistance
- BOX housing to prevent the cable from dropping from the reel
- temperature limit fuse protects the extension cable from melting when overcharged
- bulk package - box

nr kat. cat. no.	nazwa article	typ przewodu cable type	długość (m) length (m)	max. obciążenie (W) max. load (W)	gniazdo socket
199278	4 gniazdowy box / 4-socket, box	H05VV-F 3x1	20	2.300	PL-FR
198861	4 gniazdowy box / 4-socket, box	H05VV-F 3x1	40	2.300	PL-FR
898235	4 gniazdowy box / 4-socket, box	H05VV-F 3x1	20	2.300	SCHUKO
898242	4 gniazdowy box / 4-socket, box	H05VV-F 3x1	40	2.300	SCHUKO



Przedłużacz bębnowy zwijany 4gn / 4 socket reel extension cord



- przewód polwinitowy H05VV-F
- bęben i stelaż z poliamidu o bardzo dużej wytrzymałości na uderzenia
- obudowa typu BOX zabezpieczająca przewód przed spadaniem z bębna
- na obudowie ergonomiczny uchwyt ułatwiający zwijanie
- bezpiecznik termiczny zabezpieczający przewód przed przegrzaniem przy podłączeniu zbyt dużej mocy
- pakowanie zbiorcze - karton

- H05VV-F Polwinit (softened PVC) cable
- polyamide reel and stand with a very high impact resistance
- BOX housing to prevent the cable from dropping from the reel
- with an ergonomic handle for easy reeling
- temperature limit fuse protects the extension cable from melting when overcharged
- bulk package - box

nr kat. cat. no.	nazwa article	typ przewodu cable type	długość (m) length (m)	max. obciążenie (W) max. load (W)	gniazdo socket
100130	4 gniazdowy zwijany / 4-socket, reeled	H05VV-F 3x1	8	2.300	PL-FR
100147	4 gniazdowy zwijany / 4-socket, reeled	H05VV-F 3x1	10	2.300	PL-FR
896590	4 gniazdowy zwijany / 4-socket, reeled	H05VV-F 3x1	8	2.300	SCHUKO
896606	4 gniazdowy zwijany / 4-socket, reeled	H05VV-F 3x1	10	2.300	SCHUKO



Przedłużacz bębnowy siłowy / 400V power reel extension cord



199974
199981



199950
199899



199967
199905



- stelaż z poliamidu o bardzo dużej wytrzymałości na uderzenia
- gniazda zabezpieczone samozamykającą kłapką
- bęben z poliamidu o bardzo dużej wytrzymałości na uderzenia
- bezpiecznik termiczny na bębnie
- ręczna blokada kręcenia bębniem
- pakowanie pojedyncze - karton

- Indeks 199950 i 199899 - na bębnie: 1x16A 400V, 2x230V, bezpiecznik termiczny
- Indeks 199967 i 199905 - na bębnie: 2x32A 400V, 1x230V, bezpiecznik termiczny
- Indeks 199974 i 199981 - na bębnie: 1x32A 400V, 1x16A 400V, 3x230V bezpiecznik prądowy

- impact resistant polyamide frame
- sockets protected with a self-closing flap that keeps away dust and water
- polyamide reel with a very high impact resistance
- reel with a temperature limit fuse
- manual reel lock
- single package - box

- 199950 and 199899 index - on the reel: 1x16A 400V, 2x230V, temperature limit fuse
- 199967 and 199905 index - on the reel: 2x32A 400V, 1x230V, temperature limit fuse
- 199974 and 199981 index - on the reel: 1x32A 400V, 1x16A 400V, 3x230V, current fuse

nr kat. cat. no.	nazwa article	typ przewodu cable type	długość (m) length (m)	max. obciążenie (W) max. load (W)	gniazdo socket
199950	3 gniazdowy siłowy / 3-socket, 400V power	H05RR-F 5x1,5	20	6.400	PL-FR
199967	3 gniazdowy siłowy / 3-socket, 400V power	H07RN-F 5x4	20	12.800	PL-FR
199974	5 gniazdowy siłowy / 5-socket, 400V power	H07RN-F 5x4	30	12.800	PL-FR
199899	3 gniazdowy siłowy / 3-socket, 400V power	H05RR-F 5x1,5	20	6.400	SCHUKO
199905	3 gniazdowy siłowy / 3-socket, 400V power	H07RN-F 5x4	20	12.800	SCHUKO
199981	5 gniazdowy siłowy / 5-socket, 400V power	H07RN-F 5x4	30	12.800	SCHUKO



- stelaż stalowy o ergonomicznych kształtach
- prowadnica przewodu przyspieszająca nawijanie na bęben
- bęben z poliamidu o bardzo dużej wytrzymałości na uderzenia
- na bębnie dodatkowa szpula na gniazdo przedłużacza
- pakowanie pojedyncze - karton
- umożliwia nawinięcie przewodów różnych typów

- ergonomically shaped steel stand
- guide bar quickening the process of cable winding onto the drum
- polyamide reel with a very high impact resistance
- reel provided with an additional reel for the extension cord socket
- single package - box
- suitable for various types of cords



217609



217616



217623



nr kat. cat. no.	nazwa article	typ przewodu cable type	długość (m) length (m)	max. obciążenie (W) max. load (W)	gniazdo socket
217623	Bęben wielopozycyjny / Multi-position drum	-	50*	-	-
217616	Bęben duży / Large drum	-	50*	-	-
217609	Bęben mały / Small drum	-	30*	-	-

* długość obliczona dla przewodu H05VV-F 3x1mm / *length calculated for the H05VV-F 3x1mm cable



Rozgałęźnik bębnowy 3gn / 3 socket cluster reel

- stelaż stalowy o ergonomicznych kształtach
- prowadnica przewodu przyspieszająca nawijanie na bęben
- bęben z poliamidu o bardzo dużej wytrzymałości na uderzenia
- bezpiecznik termiczny zabezpieczający przewód przedłużacza przed stopieniem przy podłączeniu zbyt dużej mocy
- na bębnie wtyczka 2p+z umożliwiająca podłączenie przedłużacza oraz 3 gniazda 230V
- pakowanie pojedyncze - karton
- umożliwia nawinięcie przewodów różnych typów

- ergonomically shaped steel stand
- guide bar quickening the process of cable winding onto the drum
- polyamide reel with a very high impact resistance
- temperature limit fuse protects the extension cable from melting when overcharged
- the reel has a 2p+e plug for connecting the extension cord and 3 230V sockets
- single package - box
- suitable for various types of cords



nr kat. cat. no.	nazwa article	typ przewodu cable type	długość (m) length (m)	max. obciążenie (W) max. load (W)	gniazdo socket
619113	Rozgałęźnik bębnowy 3gn	-	30*	-	PL-FR

* długość obliczona dla przewodu H05VV-F 3x1mm / *length calculated for the H05VV-F 3x1mm cable

Rozdzielnica wolnostojąca / Self-contained switchgear

- obudowa z poliamidu o bardzo dużej wytrzymałości na uderzenia
- na obudowie umieszczone gniazda typu 2x16A 400V, 4x230V
- stelaż z poliamidu o bardzo dużej wytrzymałości na uderzenia
- anti-twist system - przewód o dużej odporności na skręcanie
- gniazda zabezpieczone samozamykającą klapką
- pakowanie pojedyncze - karton

- polyamide housing with a very high impact resistance
- with 2x16A 400V and 4x230V sockets
- impact resistant polyamide frame
- anti-twist system
- sockets protected with a self-closing flap that keeps away dust and water
- single package - box



nr kat. cat. no.	nazwa article	typ przewodu cable type	długość (m) length (m)	max. obciążenie (W) max. load (W)	gniazdo socket
031007	Rozdzielnica wolnostojąca / Self-contained switchgear	H05RR-F 5x1,5	2	6.400	PL-FR
031045	Rozdzielnica wolnostojąca / Self-contained switchgear	H05RR-F 5x1,5	2	6.400	SCHUKO
031069	Rozdzielnica wolnostojąca / Self-contained switchgear	H05RR-F 5x1,5	4	6.400	DK
031052	Rozdzielnica wolnostojąca / Self-contained switchgear	H05RR-F 5x1,5	4	6.400	SCHUKO
031076	Rozdzielnica wolnostojąca / Self-contained switchgear	H05RR-F 5x2,5	4	12.800	DK
031083	Rozdzielnica wolnostojąca / Self-contained switchgear	H05RR-F 5x2,5	4	12.800	SCHUKO
031014	Rozdzielnica wolnostojąca / Self-contained switchgear	H07RR-F 5x2,5	1,5	12.800	SCHUKO
031144	Rozdzielnica wolnostojąca / Self-contained switchgear	H07RN-F 5x2,5	4	12.800	SCHUKO

Przedłużacz uniwersalny / Multi-purpose extension cord



- przewód polwinitowy H03VV-F
- wtyczka i gniazdo zalane konturowo
- kolor pomarańczowy - poprawia widoczność przewodu i bezpieczeństwo użytkownika
- pakowanie pojedyncze - folia termokurczliwa
- pakowanie zbiorcze - karton

- H03VV-F Polwinit (softened PVC) cable
- contour plug and socket
- orange colour - improved cord visibility and safety of use
- single package - heat-shrinkable film
- bulk package - box

nr kat. cat. no.	nazwa article	typ przewodu cable type	długość (m) length (m)	ilość w opakowaniu zbiorczym (szt.) no. of items per bulk package (it.)	max. obciążenie (W) max. load (W)
613104	1 gniazdowy, 2 żyłowy / 1-socket, 2-core	H03VV-F 2x1	10	15	2.300
613159	1 gniazdowy, 2 żyłowy / 1-socket, 2-core	H03VV-F 2x1	15	12	2.300
613203	1 gniazdowy, 2 żyłowy / 1-socket, 2-core	H03VV-F 2x1	20	10	2.300
613258	1 gniazdowy, 2 żyłowy / 1-socket, 2-core	H03VV-F 2x1	25	10	2.300
613302	1 gniazdowy, 2 żyłowy / 1-socket, 2-core	H03VV-F 2x1	30	10	2.300
613357	1 gniazdowy, 2 żyłowy / 1-socket, 2-core	H03VV-F 2x1	35	10	2.300
613401	1 gniazdowy, 2 żyłowy / 1-socket, 2-core	H03VV-F 2x1	40	10	2.300

Przedłużacz uniwersalny gumowy / Multi-purpose rubber extension cord



- przewód neoprenowy H07RN-F
- wtyczka i gniazdo zalane konturowo
- kolor czarny
- wysoka szczelność pozwalająca na użytkowanie na zewnątrz
- anti-twist system - przewód o dużej odporności na skręcanie
- pakowanie pojedyncze - folia termokurczliwa
- pakowanie zbiorcze - karton

- H07RN-F neoprene cable
- contour plug and socket
- black
- high impermeability for outdoor use
- anti-twist system
- single package - heat-shrinkable film
- bulk package - box



nr kat. cat. no.	nazwa article	typ przewodu cable type	długość (m) length (m)	max. obciążenie (W) max. load (W)	gniazdo socket
613043	1 gniazdowy, 3 żyłowy / 1-socket, 3-core	H07RN-F 3x1	10	2.300	PL-FR
613050	1 gniazdowy, 3 żyłowy / 1-socket, 3-core	H07RN-F 3x1	20	2.300	PL-FR
613067	1 gniazdowy, 3 żyłowy / 1-socket, 3-core	H07RN-F 3x1	30	2.300	PL-FR
613074	1 gniazdowy, 3 żyłowy / 1-socket, 3-core	H07RN-F 3x1	40	2.300	PL-FR
613081	1 gniazdowy, 3 żyłowy / 1-socket, 3-core	H07RN-F 3x1	50	2.300	PL-FR
613098	1 gniazdowy, 3 żyłowy / 1-socket, 3-core	H07RN-F 3x1,5	10	3.680	PL-FR
613111	1 gniazdowy, 3 żyłowy / 1-socket, 3-core	H07RN-F 3x1,5	20	3.680	PL-FR
613142	1 gniazdowy, 3 żyłowy / 1-socket, 3-core	H07RN-F 3x1,5	30	3.680	PL-FR
613166	1 gniazdowy, 3 żyłowy / 1-socket, 3-core	H07RN-F 3x1,5	40	3.680	PL-FR
613173	1 gniazdowy, 3 żyłowy / 1-socket, 3-core	H07RN-F 3x1,5	50	3.680	PL-FR
613180	1 gniazdowy, 3 żyłowy / 1-socket, 3-core	H07RN-F 3x2,5	10	3.680	PL-FR
613197	1 gniazdowy, 3 żyłowy / 1-socket, 3-core	H07RN-F 3x2,5	20	3.680	PL-FR
613210	1 gniazdowy, 3 żyłowy / 1-socket, 3-core	H07RN-F 3x2,5	30	3.680	PL-FR
613227	1 gniazdowy, 3 żyłowy / 1-socket, 3-core	H07RN-F 3x2,5	40	3.680	PL-FR
613234	1 gniazdowy, 3 żyłowy / 1-socket, 3-core	H07RN-F 3x2,5	50	3.680	PL-FR

Przedłużacz uniwersalny siłowy / Multi-purpose 400 v power extension cord

- przewód silikonowy H07V3V3-F
- wtyczka i gniazdo 400V 16A 5P
- wysoka szczelność pozwalająca na użytkowanie na zewnątrz
- zwiększona odporność mechaniczna i wysoka giętkość w niskich temperaturach
- dobrze widoczny żółty przewód
- anti-twist system- przewód o dużej odporności na skręcanie
- pakowanie pojedyncze - karton

- H07V3V3-F silicone cable
- 400V 16A 5P plug and socket
- high impermeability for outdoor use
- increased mechanical strength and excellent flexibility at low temperatures
- yellow, noticeable cable
- anti-twist system
- single package - box



613265



613272
613289



nr kat. cat. no.	nazwa article	typ przewodu cable type	długość przewodu (m.) length (m)	max. obciążenie (W) max. load (W)
613265	1 gniazdowy, 5 żyłowy / 1-socket, 5-core	H05VV-F 5x1,5	20	6.400
613272	1 gniazdowy, 5 żyłowy / 1-socket, 5-core	H07V3V3-F 5x2,5	20	6.400
613289	1 gniazdowy, 5 żyłowy / 1-socket, 5-core	H07V3V3-F 5x4	20	6.400

Przedłużacz mieszkaniowy z uziemieniem / Earthed household extension cord

- przewód polwinitowy H05VV-F
- wtyczka zalana konturowo
- w opcji manualny wyłącznik przepływu prądu
- uniwersalny biały kolor
- pakowanie zbiorcze - karton

- H05VV-F Polwinit (softened PVC) cable
- with a contour plug
- manual breaker switch optionally available
- versatile white colour
- bulk package - box



nr kat. cat. no.	nazwa article	typ przewodu cable type	długość (m) length (m)	ilość w opakowaniu zbiorczym (szt.) no. of items per bulk package (it.)	max. obciążenie (W) max. load (W)	gniazdo socket
603150	3 gniazdowy, 3 żyłowy / 3-socket, 3-core	H05VV-F 3x1	1,5	20	2.300	PL-FR
603303	3 gniazdowy, 3 żyłowy / 3-socket, 3-core	H05VV-F 3x1	3	20	2.300	PL-FR
603501	3 gniazdowy, 3 żyłowy / 3-socket, 3-core	H05VV-F 3x1	5	20	2.300	PL-FR
604157	4 gniazdowy, 3 żyłowy / 4-socket, 3-core	H05VV-F 3x1	1,5	20	2.300	PL-FR
604300	4 gniazdowy, 3 żyłowy / 4-socket, 3-core	H05VV-F 3x1	3	20	2.300	PL-FR
604508	4 gniazdowy, 3 żyłowy / 4-socket, 3-core	H05VV-F 3x1	5	20	2.300	PL-FR
605154	5 gniazdowy, 3 żyłowy / 5-socket, 3-core	H05VV-F 3x1	1,5	15	2.300	PL-FR
605307	5 gniazdowy, 3 żyłowy / 5-socket, 3-core	H05VV-F 3x1	3	15	2.300	PL-FR
605505	5 gniazdowy, 3 żyłowy / 5-socket, 3-core	H05VV-F 3x1	5	15	2.300	PL-FR
606151	6 gniazdowy, 3 żyłowy / 6-socket, 3-core	H05VV-F 3x1	1,5	15	2.300	PL-FR
606304	6 gniazdowy, 3 żyłowy / 6-socket, 3-core	H05VV-F 3x1	3	15	2.300	PL-FR
606502	6 gniazdowy, 3 żyłowy / 6-socket, 3-core	H05VV-F 3x1	5	15	2.300	PL-FR
036156	3 gniazdowy, 3 żyłowy, wyłącznik / 3-socket, 3-core, breaker	H05VV-F 3x1	1,5	20	2.300	PL-FR
036309	3 gniazdowy, 3 żyłowy, wyłącznik / 3-socket, 3-core, breaker	H05VV-F 3x1	3	20	2.300	PL-FR
036507	3 gniazdowy, 3 żyłowy, wyłącznik / 3-socket, 3-core, breaker	H05VV-F 3x1	5	20	2.300	PL-FR
046155	4 gniazdowy, 3 żyłowy, wyłącznik / 4-socket, 3-core, breaker	H05VV-F 3x1	1,5	20	2.300	PL-FR
046308	4 gniazdowy, 3 żyłowy, wyłącznik / 4-socket, 3-core, breaker	H05VV-F 3x1	3	20	2.300	PL-FR
046506	4 gniazdowy, 3 żyłowy, wyłącznik / 4-socket, 3-core, breaker	H05VV-F 3x1	5	20	2.300	PL-FR
056154	5 gniazdowy, 3 żyłowy, wyłącznik / 5-socket, 3-core, breaker	H05VV-F 3x1	1,5	15	2.300	PL-FR
056307	5 gniazdowy, 3 żyłowy, wyłącznik / 5-socket, 3-core, breaker	H05VV-F 3x1	3	15	2.300	PL-FR
056505	5 gniazdowy, 3 żyłowy, wyłącznik / 5-socket, 3-core, breaker	H05VV-F 3x1	5	15	2.300	PL-FR
066153	6 gniazdowy, 3 żyłowy, wyłącznik / 6-socket, 3-core, breaker	H05VV-F 3x1	1,5	15	2.300	PL-FR
066306	6 gniazdowy, 3 żyłowy, wyłącznik / 6-socket, 3-core, breaker	H05VV-F 3x1	3	15	2.300	PL-FR
066504	6 gniazdowy, 3 żyłowy, wyłącznik / 6-socket, 3-core, breaker	H05VV-F 3x1	5	15	2.300	PL-FR

Przedłużacz mieszkaniowy bez uziemienia / Non-earthed household extension cord



- przewód polwinitowy H05VV-F
- wtyczka zalana konturowo
- w opcji manualny wyłącznik przepływu prądu
- uniwersalny biały kolor
- pakowanie zbiorcze - karton

- H05VV-F Polwinit (softened PVC) cable
- with a contour plug
- manual breaker switch optionally available
- versatile white colour
- bulk package - box

nr kat. cat. no.	nazwa article	typ przewodu cable type	długość (m) length (m)	max. obciążenie (W) max. load (W)	gniazdo socket
203152	3 gniazdowy, 2 żyłowy / 3-socket, 2-core	H05VV-F 2x1	1,5	2.300	PL-FR
203305	3 gniazdowy, 2 żyłowy / 3-socket, 2-core	H05VV-F 2x1	3	2.300	PL-FR
203503	3 gniazdowy, 2 żyłowy / 3-socket, 2-core	H05VV-F 2x1	5	2.300	PL-FR
204159	4 gniazdowy, 2 żyłowy / 4-socket, 2-core	H05VV-F 2x1	1,5	2.300	PL-FR
204302	4 gniazdowy, 2 żyłowy / 4-socket, 2-core	H05VV-F 2x1	3	2.300	PL-FR
204500	4 gniazdowy, 2 żyłowy / 4-socket, 2-core	H05VV-F 2x1	5	2.300	PL-FR
303005	5 gniazdowy, 2 żyłowy / 5-socket, 2-core	H05VV-F 2x1	1,5	2.300	PL-FR
303029	5 gniazdowy, 2 żyłowy / 5-socket, 2-core	H05VV-F 2x1	3	2.300	PL-FR
303043	5 gniazdowy, 2 żyłowy / 5-socket, 2-core	H05VV-F 2x1	5	2.300	PL-FR
236150	3 gniazdowy, 2 żyłowy, wyłącznik / 3-socket, 2-core, breaker	H05VV-F 2x1	1,5	2.300	PL-FR
236303	3 gniazdowy, 2 żyłowy, wyłącznik / 3-socket, 2-core, breaker	H05VV-F 2x1	3	2.300	PL-FR
236501	3 gniazdowy, 2 żyłowy, wyłącznik / 3-socket, 2-core, breaker	H05VV-F 2x1	5	2.300	PL-FR
246159	4 gniazdowy, 2 żyłowy, wyłącznik / 4-socket, 2-core, breaker	H05VV-F 2x1	1,5	2.300	PL-FR
246302	4 gniazdowy, 2 żyłowy, wyłącznik / 4-socket, 2-core, breaker	H05VV-F 2x1	3	2.300	PL-FR
246500	4 gniazdowy, 2 żyłowy, wyłącznik / 4-socket, 2-core, breaker	H05VV-F 2x1	5	2.300	PL-FR
303012	5 gniazdowy, 2 żyłowy, wyłącznik / 5-socket, 2-core, breaker	H05VV-F 2x1	1,5	2.300	PL-FR
303036	5 gniazdowy, 2 żyłowy, wyłącznik / 5-socket, 2-core, breaker	H05VV-F 2x1	3	2.300	PL-FR
303050	5 gniazdowy, 2 żyłowy, wyłącznik / 5-socket, 2-core, breaker	H05VV-F 2x1	5	2.300	PL-FR

Przedłużacz komputerowy z filtrem / Surge protected computer extension cords



- przewód polwinitowy H05VV-F
- wtyczka zalana konturowo
- filtr przeciwprzepięciowy chroniący urządzenie przed przepięciami spowodowanymi m.in. uderzeniem pioruna
- w opcji manualny wyłącznik przepływu prądu
- możliwość stałego mocowania do podłoża
- listwa przedłużacza umożliwiająca łatwe nawinięcie nadwyżki przewodu
- pakowanie zbiorcze - karton

- H05VV-F Polwinit (softened PVC) cable
- with a contour plug
- EMI filter to protect devices from power surges due to, e.g., lightning strokes
- manual breaker switch optionally available
- permanent floor mount possible
- excess cable length can be easily coiled around the power strip
- bulk package - box

nr kat. cat. no.	nazwa article	typ przewodu cable type	długość (m) length (m)	moc obciążenie (W) max. load (W)	gniazdo socket
612022	4 gniazdowy, 3 żyłowy, 1 filtr / 4-socket, 3-core, 1 filter	H05VV-F 3x1	1,5	2.300	PL-FR
612039	4 gniazdowy, 3 żyłowy, 1 filtr / 4-socket, 3-core, 1 filter	H05VV-F 3x1	3	2.300	PL-FR
612046	4 gniazdowy, 3 żyłowy, 1 filtr / 4-socket, 3-core, 1 filter	H05VV-F 3x1	5	2.300	PL-FR
612053	5 gniazdowy, 3 żyłowy, 1 filtr / 5-socket, 3-core, 1 filter	H05VV-F 3x1	1,5	2.300	PL-FR
612060	5 gniazdowy, 3 żyłowy, 1 filtr / 5-socket, 3-core, 1 filter	H05VV-F 3x1	3	2.300	PL-FR
612077	5 gniazdowy, 3 żyłowy, 1 filtr / 5-socket, 3-core, 1 filter	H05VV-F 3x1	5	2.300	PL-FR
612084	4 gniazdowy, 3 żyłowy, 1 filtr, wyłącznik / 4-socket, 3-core, 1 filter, breaker	H05VV-F 3x1	1,5	2.300	PL-FR
612091	4 gniazdowy, 3 żyłowy, 1 filtr, wyłącznik / 4-socket, 3-core, 1 filter, breaker	H05VV-F 3x1	3	2.300	PL-FR
612114	4 gniazdowy, 3 żyłowy, 1 filtr, wyłącznik / 4-socket, 3-core, 1 filter, breaker	H05VV-F 3x1	5	2.300	PL-FR
612145	5 gniazdowy, 3 żyłowy, 1 filtr, wyłącznik / 5-socket, 3-core, 1 filter, breaker	H05VV-F 3x1	1,5	2.300	PL-FR
612152	5 gniazdowy, 3 żyłowy, 1 filtr, wyłącznik / 5-socket, 3-core, 1 filter, breaker	H05VV-F 3x1	3	2.300	PL-FR
612169	5 gniazdowy, 3 żyłowy, 1 filtr, wyłącznik / 5-socket, 3-core, 1 filter, breaker	H05VV-F 3x1	5	2.300	PL-FR

Przedłużacz komputerowy z podwójnym filtrem / Two-filter computer extension cord

- przewód polwinitowy H05VV-F
- wtyczka zalana konturowo
- filtr przeciwprzepięciowy chroniący urządzenia przed przepięciami spowodowanymi m.in. uderzeniem pioruna
- filtr przeciążeniowy zabezpieczający przewód przedłużacza przed stopieniem przy podłączeniu zbyt dużej mocy
- w opcji manualny wyłącznik przepływu prądu
- możliwość stałego mocowania do podłoża
- listwa przedłużacza umożliwiająca łatwe nawinięcie nadwyżki przewodu
- pakowanie zbiorcze - karton

- H05VV-F Polwinit (softened PVC) cable
- with a contour plug
- EMI filter to protect devices from power surges due to, e.g., lightning strokes
- overload filter to prevent the conductor from melting when overcharged
- manual breaker switch optionally available
- permanent floor mount possible
- excess cable length can be easily coiled around the power strip
- bulk package - box



nr kat. cat. no.	nazwa article	typ przewodu cable type	długość (m) length (m)	max obciążenie (W) max. load (W)	gniazdo socket
612176	4 gniazdowy, 3 żyłowy, 2 filtry / 4-socket, 3-core, 2 filters	H05VV-F 3x1	1,5	2.300	PL-FR
612183	4 gniazdowy, 3 żyłowy, 2 filtry / 4-socket, 3-core, 2 filters	H05VV-F 3x1	3	2.300	PL-FR
612190	4 gniazdowy, 3 żyłowy, 2 filtry / 4-socket, 3-core, 2 filters	H05VV-F 3x1	5	2.300	PL-FR
612213	5 gniazdowy, 3 żyłowy, 2 filtry / 5-socket, 3-core, 2 filters	H05VV-F 3x1	1,5	2.300	PL-FR
612220	5 gniazdowy, 3 żyłowy, 2 filtry / 5-socket, 3-core, 2 filters	H05VV-F 3x1	3	2.300	PL-FR
612244	5 gniazdowy, 3 żyłowy, 2 filtry / 5-socket, 3-core, 2 filters	H05VV-F 3x1	5	2.300	PL-FR
612251	4 gniazdowy, 3 żyłowy, 2 filtry, wyłącznik / 4-socket, 3-core, 2 filters, breaker	H05VV-F 3x1	1,5	2.300	PL-FR
612268	4 gniazdowy, 3 żyłowy, 2 filtry, wyłącznik / 4-socket, 3-core, 2 filters, breaker	H05VV-F 3x1	3	2.300	PL-FR
612275	4 gniazdowy, 3 żyłowy, 2 filtry, wyłącznik / 4-socket, 3-core, 2 filters, breaker	H05VV-F 3x1	5	2.300	PL-FR
612282	5 gniazdowy, 3 żyłowy, 2 filtry, wyłącznik / 5-socket, 3-core, 2 filters, breaker	H05VV-F 3x1	1,5	2.300	PL-FR
612299	5 gniazdowy, 3 żyłowy, 2 filtry, wyłącznik / 5-socket, 3-core, 2 filters, breaker	H05VV-F 3x1	3	2.300	PL-FR
612305	5 gniazdowy, 3 żyłowy, 2 filtry, wyłącznik / 5-socket, 3-core, 2 filters, breaker	H05VV-F 3x1	5	2.300	PL-FR

Przedłużacz biurowy z gniazdem sterującym i podwójnym filtrem / Office extension cord with a control socket and a double filter

- przedłużacz biurowy z gniazdem sterującym i poczwórnym filtrem
- przewód polwinitowy H05VV-F
- wtyczka zalana konturowo
- gniazdo sterujące przepływem prądu w całym przedłużaczu umożliwiające, poprzez wyłączenie odbiornika podłączonego do tego gniazda, automatyczne odłączenie zasilania z urządzeń wpiętych w pozostałe gniazda
- regulator wartości prądu, dla którego odłączone są gniazda - umożliwi oszczędność energii przy ustawieniu wartości poniżej wartości „stand by” podłączonych urządzeń
- filtr przeciwprzepięciowy chroniący urządzenia przed przepięciami spowodowanymi m.in. uderzeniem pioruna
- filtr przeciążeniowy zabezpieczający przewód przedłużacza przed stopieniem przy podłączeniu zbyt dużej mocy
- dwójnik gniazda telefonicznego pozwalający na rozdzielanie sygnału dla dwóch aparatów telefonicznych
- wzmacniacz sygnału TV pozwalający poprzez przepuszczenie sygnału przez przedłużacz wzmocnić i przefiltrować sygnał telewizyjny
- manualny wyłącznik przepływu prądu
- pakowanie pojedyncze - karton

- office extension cord with a control socket and a quadruple filter
- H05VV-F Polwinit (softened PVC) cable
- with a contour plug
- control socket for managing the passage of current throughout the cord - to automatically cut off power from the devices connected to the other sockets by switching off a receiver connected to the socket
- power-off value controller for the switched-off sockets - to save energy by setting a lower value than the stand-by values of the connected devices
- EMI filter to protect devices from power surges due to, e.g., lightning strokes
- overload filter to prevent the conductor from melting when overcharged
- telephone socket two-terminal network for distributing the signal for two telephone sets
- TV signal amplifier for intensifying and filtering TV signal when passing through the power strip
- manual breaker switch
- single package - box

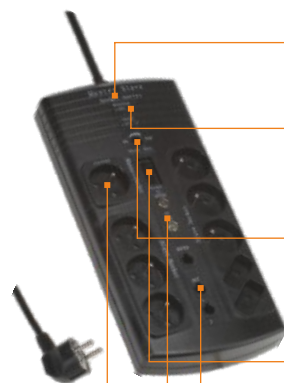

dioda sygnalizująca pracę gniazda sterującego / control socket ON diode

dioda sygnalizująca pracę filtru przeciwprzepięciowego / EMI filter ON diode

regulator wartości połączenia gniazd sterowanych gniazdem sterującym / power value controller of the sockets regulated by the control socket

manualny wyłącznik przepływu prądu / manual breaker switch

wejście i wyjście antenowe dla wzmacniacza sygnału TV / TV aerial signal input and output

gniazdo sterujące / control socket

dwójnik sygnału telefonicznego / telephone socket two-terminal network



nr kat. cat. no.	nazwa article	typ przewodu cable type	długość (m) length (m)	moc obciążenie (W) max. load (W)	gniazdo socket
612312	7/2 gniazdowy, 3 żyłowy, 4 filtry, wyłącznik / 4-socket, 3-core, 4 filters, breaker	H05VV-F 3x1	1,5	2.300	PL-FR
612329	7/2 gniazdowy, 3 żyłowy, 4 filtry, wyłącznik / 4-socket, 3-core, 4 filters, breaker	H05VV-F 3x1	3	2.300	PL-FR
612336	7/2 gniazdowy, 3 żyłowy, 4 filtry, wyłącznik / 4-socket, 3-core, 4 filters, breaker	H05VV-F 3x1	5	2.300	PL-FR

Trójnik IP44 2P+Z / IP44 2P+E three-way adaptor



IP44
SPLASH-PROOF
BRYZGODPORNOŚĆ

3680W
MAXIMUM WORKING LOAD
MAKSYMALNE OBciążENIE



nr kat. cat. no.	nazwa article	max. obciążenie (W) max. load (W)	gniazdo socket
243400	Trójnik IP44 2P+Z / IP44 2P+E Three-way adaptor	3.600	PL-FR
242731	Trójnik IP44 2P+Z / IP44 2P+E Three-way adaptor	3.600	SCHUKO

- rozgałęźnik potrójny gumowy z uziemieniem
- dostosowany do typu uziemienia polskiego PL-FR jak i SCHUKO
- wysoka szczelność pozwala na stosowanie na zewnątrz
- uchwyt umożliwiający podwieszenie trójnika
- gniazda zabezpieczone klapką uniemożliwiającą wnikanie do wnętrza pyłów i wody
- gumowa dławica pozwala na stosowanie w trójniku przewodów o przekrojach od H05VV-F 3x0,75mm do H07RR-F 3x2,5mm
- wysoka wytrzymałość mechaniczna
- pakowanie zbiorcze - karton

- rubber three-way adapter with earthing
- suitable both for the Polish-type PL-FR earthing and the SCHUKO grounding
- high impermeability for outdoor use
- adaptor hanger
- sockets protected with a flap that keeps away dust and water
- rubber gland makes the adaptor fit for cords with sections ranging from H05VV-F 3x0.75mm to H07RR-F 3x2.5mm
- high mechanical strength
- bulk package - box

Dwójnik IP44 2P+Z / IP44 2P+E two-way adaptor



IP44
SPLASH-PROOF
BRYZGODPORNOŚĆ

3680W
MAXIMUM WORKING LOAD
MAKSYMALNE OBciążENIE



nr kat. cat. no.	nazwa article	max. obciążenie (W) max. load (W)	gniazdo socket
242717	Dwójnik IP44 2P+Z / IP44 2P+E Two-way adaptor	3.600	PL-FR
242724	Dwójnik IP44 2P+Z / IP44 2P+E Two-way adaptor	3.600	SCHUKO

- rozgałęźnik podwójny z uziemieniem
- dostosowany do typu uziemienia polskiego PL-FR jak i SCHUKO
- wysoka szczelność pozwala na stosowanie na zewnątrz
- uchwyt umożliwiający podwieszenie dwójnika
- gniazda zabezpieczone samozamykającą się klapką uniemożliwiającą wnikanie do wnętrza pyłów i wody
- gumowa dławica pozwala na stosowanie w dwójniku przewodów o przekrojach od H05VV-F 3x0,75mm do H07RR-F 3x2,5mm
- wysoka wytrzymałość mechaniczna
- pakowanie zbiorcze - karton

- rubber two-way adapter with earthing
- suitable both for the Polish-type PL-FR earthing and the SCHUKO grounding
- high impermeability for outdoor use
- adaptor hanger
- sockets protected with a self-closing flap that keeps away dust and water
- rubber gland makes the adaptor fit for cords with sections ranging from H05VV-F 3x0.75mm to H07RR-F 3x2.5mm
- high mechanical strength

- bulk package - box

Gniazdo IP44 2P+Z / IP44 2P+E socket



IP44
SPLASH-PROOF
BRYZGODPORNOŚĆ

3680W
MAXIMUM WORKING LOAD
MAKSYMALNE OBciążENIE



nr kat. cat. no.	nazwa article	max. obciążenie (W) max. load (W)	gniazdo socket
971303	Gniazdo IP44 2P+Z / IP44 2P+E socket	3.600	PL-FR
096839	Gniazdo IP44 2P+Z / IP44 2P+E socket	3.600	SCHUKO

- gniazdo gumowe z uziemieniem
- dostosowane do typu uziemienia polskiego PL-FR jak i SCHUKO
- wysoka szczelność pozwala na stosowanie na zewnątrz
- gniazdo zabezpieczone samozamykającą się klapką uniemożliwiającą wnikanie do wnętrza pyłów i wody
- gumowa dławica pozwala na stosowanie w gnieździe przewodów o przekrojach od H05VV-F 3x0,75mm do H07RR-F 3x2,5mm
- wysoka wytrzymałość mechaniczna
- pakowanie zbiorcze - karton

- earthed rubber socket
- suitable both for the Polish-type PL_FR earthing and the SCHUKO grounding
- high impermeability for outdoor use
- sockets protected with a flap that keeps away dust and water
- rubber gland makes the socket fit for cords with sections ranging from H05VV-F 3x0.75mm to H07RR-F 3x2.5mm
- high mechanical strength
- bulk package - box

Gniazdo 2P+Z / 2P+E socket

- gniazdo z uziemieniem
- dostosowane do typu uziemienia polskiego (bolec) jak i schuko (blaszka)
- dławica pozwala na stosowanie w gnieździe przewodów o przekrojach od H05VV-F 3x0,75mm do H07RR-F 3x1,5mm
- pakowanie zbiorcze - karton

- earthed socket
- suitable both for the Polish-type earthing (pin) and the Schuko grounding (clips)
- the gland makes the socket fit for cords with sections ranging from H05VV-F 3x0.75mm to H07VV-F 3x1.5mm
- bulk package - box



nr kat. cat. no.	nazwa article	max. obciążenie (W) max. load (W)	gniazdo socket
610103	Gniazdo 2P+Z / 2P+E socket	2.300	PL-FR

Gniazdo 2P / 2P socket

- gniazdo bez uziemienia
- dławica pozwala na stosowanie w gnieździe przewodów o przekrojach od H05VV-F 3x0,75mm do H07RR-F 2x1,5mm
- pakowanie zbiorcze - karton

- non-earthed socket
- the gland makes the socket fit for cords with sections ranging from H05VV-F 3x0.75mm to H07VV-F 3x1.5mm
- bulk package - box



nr kat. cat. no.	nazwa article	max. obciążenie (W) max. load (W)	gniazdo socket
612107	Gniazdo 2P / 2P socket	2.300	-

Wtyczka IP44 2P+Z / IP44 2P+E plug

- wtyczka gumowa z uziemieniem
- dostosowana do typu uziemienia polskiego (bolec) jak i schuko (blaszka)
- wysoka szczelność pozwala na stosowanie na zewnątrz
- gumowa dławica pozwala na stosowanie we wtyczce przewodów o przekrojach od H05VV-F 3x0,75mm do H07RR-F 3x2,5mm
- wysoka wytrzymałość mechaniczna
- pakowanie zbiorcze - karton

- earthed rubber plug
- suitable both for the Polish-type earthing (pin) and the Schuko grounding (clips)
- high impermeability for outdoor use
- rubber gland makes the plug fit for cords with sections ranging from H05VV-F 3x0.75mm to H07RR-F 3x2.5mm
- high mechanical strength
- bulk package - box



nr kat. cat. no.	nazwa article	max. obciążenie (W) max. load (W)	wtyczka plug
249501	Wtyczka IP44 2P+Z / IP44 2P+E Plug	3.600	UNI-SCHUKO

Wtyczka 2P+Z / 2P+E plug

- wtyczka z uziemieniem
- dostosowana do typu uziemienia polskiego (bolec) jak i schuko (blaszka)
- dławica pozwala na stosowanie we wtyczce przewodów o przekrojach od H05VV-F 3x0,75mm do H07RR-F 3x1,5mm
- pakowanie zbiorcze - karton

- earthed plug
- suitable both for the Polish-type earthing (pin) and the Schuko grounding (clips)
- the gland makes the socket fit for cords with sections ranging from H05VV-F 3x0.75mm to H07VV-F 3x1.5mm
- bulk package - box



nr kat. cat. no.	nazwa article	max. obciążenie (W) max. load (W)	wtyczka plug
610011	Wtyczka 2P+Z / 2P+E plug	2.300	UNI-SCHUKO

Wtyczka 2P / 2P plug



- wtyczka bez uziemienia
- dławica pozwala na stosowanie we wtyczce przewodów o przekrojach od H05VV-F 2x0,75mm do H07RR-F 2x1,5mm
- pakowanie zbiorcze - karton

- not-earthed plug
- the gland makes the socket fit for cords with sections ranging from H05VV-F 2x0.75mm to H07VV-F 2x1.5mm
- bulk package - box

nr kat. cat. no.	nazwa article	max. obciążenie (W) max. load (W)	wtyczka plug
612015	Wtyczka 2P / 2P plug	2.300	-

Rozgałęźnik 2P+Z / 2P+E adaptor



119323



119309



119316



- rozgałęźnik z uziemieniem
- wtyczka rozgałęźnika uniwersalna (do gniazd z uziemieniem i bez)
- gniazda rozgałęźnika do wtyczek okrągłych z uziemieniem
- układ gniazd:
rozgałęźnik 01/02 - dwa gniazda z uziemieniem
rozgałęźnik 01/03 - trzy gniazda z uziemieniem
rozgałęźnik 01/03T - trzy gniazda z uziemieniem w ukł. trójkątnym
- pakowanie zbiorcze - karton

- earthed socket-outlet adaptor
- universal adaptor plug (for earthed and non-earthed sockets)
- adaptor sockets suitable for round earthed plugs
- socket layout:
01/02 Adaptor - two earthed sockets
01/03 Adaptor - three earthed sockets
01/03T Adaptor - three earthed sockets in a triangular layout
- bulk package - box

nr kat. cat. no.	nazwa article	max. obciążenie (W) max. load (W)	gniazdo socket
119309	Rozgałęźnik 2P+Z 01/02 / 2P+E 01/02 Adaptor	2.300	PL-FR
119316	Rozgałęźnik 2P+Z 01/03 / 2P+E 01/03 Adaptor	2.300	PL-FR
119323	Rozgałęźnik 2P+Z 01/03T / 2P+E 01/03T Adaptor	2.300	PL-FR

Rozgałęźnik 2P / 2P adaptor



119330



119347



119354



- rozgałęźnik bez uziemienia
- wtyczka rozgałęźnika uniwersalna (do gniazd z uziemieniem i bez)
- gniazda rozgałęźnika do wtyczek bez uziemienia (płaskich)
- pakowanie zbiorcze - karton

- non-earthed socket-outlet adaptor
- universal adaptor plug (for earthed and non-earthed sockets)
- adaptor sockets suitable for non-earthed plugs (flat ones)
- bulk package - box

nr kat. cat. no.	nazwa article	max. obciążenie (W) max. load (W)	gniazdo socket
119330	Rozgałęźnik 2P 01/2 / 2P 01/2 Adaptor	2.300	-
119347	Rozgałęźnik 2P 01/3 / 2P 01/3 Adaptor	2.300	-
119354	Rozgałęźnik 2P 01/4 / 2P 01/3 Adaptor	2.300	-

Rozgałęźnik uniwersalny 2P+Z / Multi-purpose 2P+E socket-outlet adaptor



- rozgałęźnik z uziemieniem
- wtyczka rozgałęźnika uniwersalna (do gniazd z uziemieniem i bez)
- gniazda rozgałęźnika do wtyczek okrągłych z uziemieniem i do wtyczek bez uziemienia (płaskich)
- pakowanie zbiorcze - karton

- earthed socket-outlet adaptor
- universal adaptor plug (for earthed and non-earthed sockets)
- adaptor sockets suitable for round earthed plugs and non-earthed plugs (flat ones)
- bulk package - box

nr kat. cat. no.	nazwa article	max. obciążenie (W) max. load (W)	gniazdo socket
119361	Rozgałęźnik 01/02-2 / 01/02-2 Adaptor	2.300	PL-FR

hobby line
hobby line





- obudowa i klosz wykonana z tworzywa uderzenioodpornego
- waga: 2,50 kg
- źródło światła: 18W (TC-L)
- trzonek: 2G11
- typ balastu: VVG
- wielopozycyjne ramię
- kabel gumowy 5m H07RN-F 3x1,5mm² (wersja z gniazdem)
- kabel gumowy 5m H07RN-F 2x1,0mm² (wersja bez gniazda)
- w opcji gniazda wbudowane w tylnej części lampy

- diffuser and casing made of impact resistant material
- weight: 2,50 kg
- light source: 18W (TC-L)
- lamp-holder: 2G11
- ballast type: VVG
- multi positional arm
- 5m rubber H07RN-F 3x1,5mm² cable (version with socket)
- 5m rubber H07RN-F 2x1,0mm² cable (version without socket)
- socket at the back of the lamp as an option

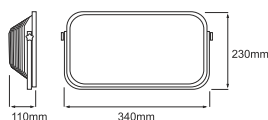

nr kat. cat. no.	oprawa fitting	gniazdo socket	wyłącznik on/off power	rodzaj wtyczki plug type	kl. ochronności protection class
892370	Hobby 36W/230V czerwona / red	-	+	-	II
016516	Hobby 36W/230V czerwona / red	-	-	-	II
258107	Hobby 36W/230V żółta / yellow	PL-FR	-	UNI-SCHUKO	I
258114	Hobby 36W/230V żółta / yellow	SCHUKO	-	-	I
893308	Hobby 36W/230V żółta / yellow	-	-	-	II
900648	Hobby 36W/230V żółta / yellow	-	+	-	II
895135	Hobby 36W/240V czerwona / red	-	-	UK	II
895159	Hobby 36W/110V czerwona / red	-	-	CEE	II

- klosz osłaniający z PVC
- gryf i kapa z tworzywa
- wyłącznik w ręczce
- wieszak obrotowy
- akumulator: Ni-MH 3,6V
 - czas ładowania 4h
- układ świetlny
 - 27 LED (3,24W)
 - długość świecenia 4h
- zasilacz: 5V, 900mA

- tube protecting the diodes made of PVC
- handle and cap made of plastic
- on/off switch in the handle
- rotating hook
- battery: Ni-MH 3,6V
 - charging time 4h
- light source
 - 27 LED (3,24W)
 - lighting time 4h
- charger: 5V, 900mA

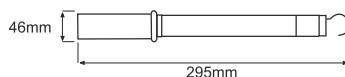

230 V 50 Hz 5 V LED IP 20 III CE T1
~230V / ~5V / LED / IP20 / 1 szt. / 0,30 kg

nr kat. cat. no.	oprawa fitting	kl. ochronności protection class
360008	Joker LED	III

Joker Duo LED

- klosz osłaniający z PVC
- gryf i kapa z tworzywa
- wyłącznik w ręczce
- wieszak obrotowy
- akumulator: NiMH 3,6V
 - czas ładowania 4h
- układ świetlny
 - część główna 27 LED (3,24W), długość świecenia 4h
 - część górna 8 LED (0,94W), długość świecenia 10h

- tube protecting the diodes made of PVC
- handle and cap made of plastic
- on/off switch in the handle
- rotating hook
- battery: NiMH 3,6V
 - charging time 4h
- light source
 - 27 LEDs (3,24W) in the main part, lighting time 4h
 - 8 LEDs (0,94W), in the top part, lighting time 10h

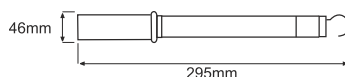

230 V 50 Hz 5 V LED IP 20 III CE T1
~230V / ~5V / LED / IP20 / 1 szt. / 0,30 kg

nr kat. cat. no.	oprawa fitting	kl. ochronności protection class
360503	Joker Duo LED	III

Combo LED



~230V / 12V / LED / IP40 / EVG / 1 szt. / 0,28 kg

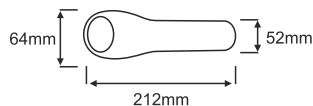

nr kat. cat. no.	oprawa fitting	kl. ochronności protection class
334405	Combo LED	III

- 2 funkcje świecenia:
 - funkcja latarka - 1 x Power LED 1W z przodu
 - funkcja robocza - 30 x LED wysuwany panel diodowy
- korpus z tworzywa uderzenioodpornego z elementami z gumy
- wyłącznik w ręczce
- 2 ładowarki w komplecie:
 - ładowarka samochodowa 12V DC
 - ładowarka 230V / 12V DC 500mA
- akumulator Li-Ion 2200mAh 3,7V
- czas ładowania 4h
- czas świecenia 4h
- układ świetlny:
 - 1 x Power LED 1W - funkcja latarka
 - 30 x LED - funkcja robocza
 - moc całkowita 4,5W

- 2 lighting functions:
 - torch function - 1 x 1W Power LED in front of the fitting
 - working function - extended LED panel with 30 x LEDs
- body made of impact resistant plastic with rubber elements
- switch mounted in the handle
- 2 chargers included:
 - car charger 12V DC
 - charger 230V / 12V DC 500mA
- Li-Ion battery 2200mAh 3,7V
- charging time 4h
- lighting time 4h
- lighting system:
 - 1 x Power LED 1W - torch function
 - 30 x LEDs - working function
 - total power 4,5W

Falcon LED



~230V / 12V / LED / IP40 / EVG / 1 szt. / 0,24 kg

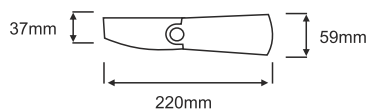

nr kat. cat. no.	oprawa fitting	kl. ochronności protection class
334504	Falcon LED	III

- 2 funkcje świecenia:
 - funkcja latarka - 5 x LED z przodu
 - funkcja robocza - 21 x LED na panelu z boku
- korpus z tworzywa uderzenioodpornego z elementami z gumy
- wyłącznik w ręczce
- 2 ładowarki w komplecie:
 - ładowarka samochodowa 12V DC
 - ładowarka 230 V / 12V DC 300mA
- akumulator Li-Ion 1000mAh 3,7V
- czas ładowania 4h
- czas świecenia 4h
- ruchome ramię z panelem diodowym
- magnes
- układ świetlny:
 - 5 x LED - funkcja latarka
 - 21 x LED - funkcja robocza
 - moc całkowita 3,2W

- 2 lighting functions:
 - torch function - 5 x LEDs in front of the fitting
 - working function - 21 x LEDs mounted on the panel at the side of the fitting
- body made of impact resistant plastic with rubber elements
- switch mounted in the handle
- 2 chargers included:
 - car charger 12V DC
 - charger 230V / 12V DC 300mA
- Li-Ion battery 1000mAh 3,7V
- charging time 4h
- lighting time 4h
- movable arm with LED panel
- magnet
- lighting system:
 - 5 x LED - torch function
 - 21 x LED - working function
 - total power 3,2W

- 2 funkcje świecenia:
 - funkcja latarka - 17 x LED z przodu
 - funkcja robocza - 60 x LED na panelu z boku
- korpus z tworzywa sztucznego
- wyłącznik w ręczce
- 2 ładowarki w komplecie:
 - ładowarka samochodowa 12V DC
 - ładowarka 230 V / 12V DC 300mA
- akumulator NI-MH 900mAh 7,2V
 - czas ładowania 4h
 - czas świecenia 2,5h
- uchwyt magnetyczny w komplecie
- układ świetlny:
 - 17 x LED - funkcja latarka
 - 60 x LED - funkcja robocza
- moc całkowita 9,5W
- 2 lighting functions:
 - torch function - 17 x LEDs in the top part
 - working function - extended LED panel with 60 x LEDs
- body made of plastic
- switch mounted in the handle
- 2 chargers included:
 - car charger 12V DC
 - charger 230V / 12V DC 300mA
- Ni-Mh battery 900mAh 7,2V
 - charging time 4h
 - lighting time 2,5h
- magnetic holder - included
- lighting system:
 - 17 x LED - torch function
 - 60 x LED - working function
- total power 9,5W

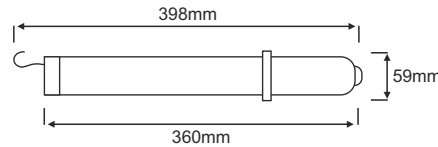

nr kat. cat. no.	oprawa fitting	statecznik ballast
334528	CRUGA LED 60+17 LED	EVG

Cruci LED 30+17 LED

- 2 funkcje świecenia:
 - funkcja latarka - 17 x LED z przodu
 - funkcja robocza - 30 x LED na panelu z boku
- korpus z tworzywa sztucznego
- wyłącznik w ręczce
- 2 ładowarki w komplecie:
 - ładowarka samochodowa 12V DC
 - ładowarka 230 V / 12V DC 300mA
- akumulator NI-MH 900mAh 7,2V
 - czas ładowania 4h
 - czas świecenia 3,5h
- uchwyt magnetyczny w komplecie
- układ świetlny:
 - 17 x LED - funkcja latarka
 - 30 x LED - funkcja robocza
- moc całkowita 5,6W
- 2 lighting functions:
 - torch function - 17 x LED in the top part
 - working function - extended LED panel with 30 x LED
- body made of plastic
- switch mounted in the handle
- 2 chargers included:
 - car charger 12V DC
 - charger 230V / 12V DC 300mA
- Ni-Mh battery 900mAh 7,2V
 - charging time 4h
 - lighting time 3,5h
- magnetic holder - included
- lighting system:
 - 17 x LED - torch function
 - 30 x LED - working function
- total power 5,6W

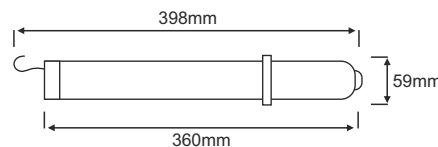

nr kat. cat. no.	oprawa fitting	statecznik ballast
334511	CRUCI LED 30+17 LED	EVG

Stof LED

- powierzchnia soft-touch
- przesuwana ściągana przesłona w kolorze czerwonym
- wyłącznik w ręczce
- 2 ładowarki w komplecie:
 - ładowarka samochodowa 12V DC
 - ładowarka 230V / 5V DC 300mA
- akumulator Ni-MH 1800mAh 3,6V
 - czas ładowania 4h
 - czas świecenia 4h
- obracany haczyk
- magnes
- układ świetlny:
 - 28 x LED - funkcja robocza
- moc całkowita 3,4W
- soft-touch surface
- sliding removable shutter in red colour
- switch mounted in the handle
- 2 chargers included:
 - car charger 12V DC 300mA
 - charger 230V / 12V DC 300mA
- Ni-MH battery 1800mAh 3,6V
 - charging time 4h
 - lighting time 4h
- rotating hook
- magnet
- lighting system:
 - 28 x LEDs - working function
- total power 3,4W

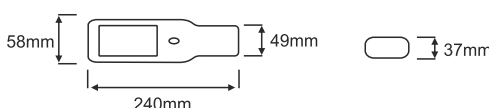

nr kat. cat. no.	oprawa fitting	kl. ochronności protection class
334429	Stof LED	III

Juno LED



3xAA / LED / IP40 / EVG / 1 szt. / 0,26 kg

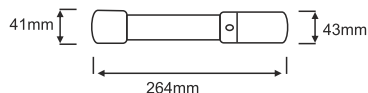

nr kat. cat. no.	oprawa fitting	kl. ochronności protection class
334412	Juno LED	III

- 2 funkcje świecenia:
 - funkcja latarka - 1 x LED 1W z przodu
 - funkcja robocza - 30 x LED na panelu z boku
- aluminiowa obudowa
- uchwyt wykonany z gumy
- dwufunkcyjny wyłącznik w ręczce
- zasilanie: baterie 3 x AA
- koszyczek na baterie (łatwość wymiany)
- czas świecenia 4h
- układ świetlny:
 - 1 x LED 1W - funkcja latarka
 - 30 x LED - funkcja robocza
 - moc całkowita 4,6W

- 2 lighting functions:
 - torch function - 1 x LED 1W in the top part
 - working function - 30 x LEDs mounted on the panel at the side of the fitting
- aluminium body
- rubber holder
- dual-function switch mounted in the handle
- power supply: 3 x AA batteries
- basket for the batteries (easy to replace)
- lighting system:
 - 1 x LED 1W - torch function
 - 30 x LED - working function
 - total power 4,6W

Vario LED



3xAAA / LED / IP40 / 12 szt. / 0,11 kg

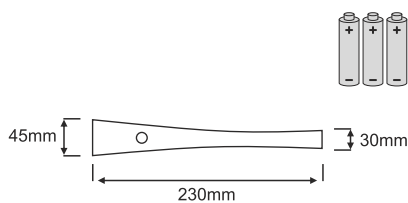

nr kat. cat. no.	oprawa fitting	kl. ochronności protection class
520204	Vario LED	III

- 2 funkcje świecenia
 - funkcja latarka 1x0,5W do przodu
 - funkcja robocza - 10xLED z boku
- powierzchnia soft touch
- wyłącznik w ręczce
- korpus z tworzywa uderzenioodpornego
- koszyczek na baterie (łatwość wymiany)
- magnes
- układ świetlny: 1x0,5W LED; 10xLED
- zasilanie: baterie 3xAAA (w komplecie)

- 2 lighting function
 - torch function -1x0,5W LED in the top part
 - working function - 10xLEDs at the side of the fitting
- soft-touch surface
- switch mounted in the handle
- body made of impact resistant plastic
- basket for the batteries (easy to replace)
- magnet
- lighting system: 1x0,5W LED-torch function, 10xLEDs-working function
- power supply: 3xAAA batteries (included)

Febo Duo LED



4xAAA / LED / IP40 / 12 szt. / 0,089kg



nr kat. cat. no.	oprawa fitting	kl. ochronności protection class
520235	FEBO DUO LED	III

- 2 funkcje świecenia:
 - funkcja latarka - 1 x 0,5W LED z przodu
 - funkcja robocza - 36 x LED na panelu z boku
- korpus z tworzywa sztucznego
- powierzchnia soft-touch
- wyłącznik w ręczce
- baterie 4xAAA w komplecie
- czarny sznurek w komplecie
- magnes
- układ świetlny:
 - 1 x 0,5W LED - funkcja latarka
 - 36 x LED - funkcja robocza
 - moc całkowita 4,8 W

- 2 lighting functions:
 - torch function - 1 x 0,5W LED in the top part
 - working function - extended LED panel with 36 x LED
- body made of plastic
- soft-touch surface
- switch mounted in the handle
- power supply batteries 4xAAA (included)
- black string - included
- magnet
- lighting system:
 - 1 x 0,5W LED - torch function
 - 36 x LED - working function
 - total power 4,8 W

Berg 32 LED

- powierzchnia soft touch
- obracany haczyk
- metalowy stojak
- korpus z tworzywa uderzenioodpornego
- wyłącznik w obudowie
- magnes
- układ świetlny: 32xLED
- zasilanie: baterie 3xAA (w komplecie)

- soft-touch surface
- rotating hook
- metal bracket
- body made of impact resistant plastic
- switch mounted in the body
- magnet
- lighting system: 32xLEDs
- power supply: 3xAA batteries (included)

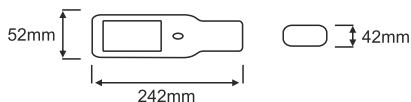

nr kat. cat. no.	oprawa fitting	kl. ochronności protection class
520099	Berg 32 LED	III



Riff 27 LED

- powierzchnia soft touch
- obracany haczyk
- dwukolorowa obudowa
- korpus z tworzywa uderzenioodpornego
- wyłącznik w obudowie
- magnes
- układ świetlny: 27xLED
- zasilanie: baterie 3xAA (w komplecie)

- soft-touch surface
- rotating hook
- two-color body
- body made of impact resistant plastic
- switch mounted in the body
- magnet
- lighting system: 27xLEDs
- power supply: 3xAA batteries (included)

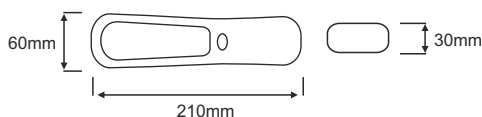

nr kat. cat. no.	oprawa fitting	kl. ochronności protection class
520143	Riff LED	III



Tox 24 LED

- powierzchnia soft-touch
- obracany haczyk
- korpus z tworzywa uderzenioodpornego
- wyłącznik w obudowie
- zasilanie: baterie 3 x AA (w komplecie)
- magnes
- układ świetlny:
 - 24 x LED
 - moc całkowita 2,9W

- soft-touch surface
- rotating hook
- body made of impact resistant plastic
- switch mounted in the body
- power supply: 3 x AAA batteries (included)
- magnet
- lighting system:
 - 24 x LEDs
 - total power 2,9W

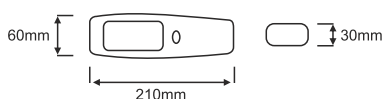

nr kat. cat. no.	oprawa fitting	kl. ochronności protection class
520006	Tox 24 LED	III

Areo Duo 24+4 LED

NEW



3xAAA/LED/IP40/0,09kg

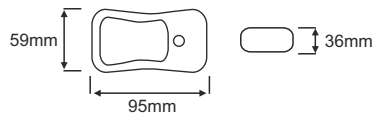

- 2 funkcje świecenia:
 - funkcja podświetlenia - 4xLED do przodu
 - funkcja robocza - 24xLED z boku
- powierzchnia soft touch
- obracany haczyk
- dwukolorowa obudowa
- korpus z tworzywa uderzenioodpornego
- wyłącznik w obudowie
- magnes
- układ świetlny: 24xLED; 4xLED
- zasilanie: baterie 3xAAA (w komplecie)

- 2 lighting function:
 - backlight function - 4x LEDs in front of the fitting
 - working function - 24 x LEDs at the side of the fitting
- soft-touch surface
- rotating hook
- two-color body
- body made of impact resistant plastic
- switch mounted in the body
- magnet
- lighting system: 24xLEDs 4xLEDs
- power supply: 3xAAA batteries (included)

nr kat. cat. no.	oprawa fitting	kl. ochronności protection class
520150	Areo Duo 24+4 LED	III

Triboc LED

NEW



3xAAA/LED/IP40/0,04kg

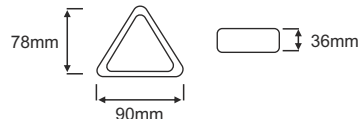

- 3 funkcje świecenia:
 - 15xLED białe diody
 - 24xLED czerwone
 - 24xLED czerwone - migające
- powierzchnia soft touch
- obracany haczyk
- korpus z tworzywa uderzenioodpornego
- wyłącznik w obudowie
- magnes
- układ świetlny: 24xLED czerwone; 15xLED białe
- zasilanie: baterie 3xAAA (w komplecie)

- 3 lighting function:
 - torch function - 15xLEDs in front of the fitting
 - torch function - 24xLEDs red in front of the fitting
 - warning function - 24xLEDs red in front of the fitting
- soft-touch surface
- rotating hook
- body made of impact resistant plastic
- switch mounted in the body
- magnet
- lighting system: 24xLEDs red and blinking - warning function, 15xLEDs - torch function
- power supply: 3xAAA batteries (included)

nr kat. cat. no.	oprawa fitting	kl. ochronności protection class
520075	Triboc LED	III

Zolt LED

NEW



3xAAA / LED / IP40 / 0,16 kg

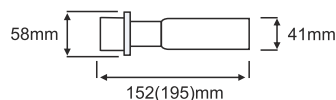

- 2 funkcje świecenia:
 - funkcja podświetlenia - 5xLED do przodu
 - funkcja robocza - 18xLED z boku
- wysuwany panel diodowy
- powierzchnia soft-touch
- korpus z tworzywa uderzenioodpornego
- koszyczek na baterie (łatwość wymiany)
- magnes
- układ świetlny: 18xLED funkcja robocza; 5xLED funkcja latarka
- zasilanie: baterie 3xAAA (w komplecie)

- 2 lighting function:
 - backlight function - 5x LEDs in front of the fitting
 - working function - 18 x LEDs
- ejected led panel at the side
- soft-touch surface
- body made of impact resistant plastic
- basket for the batteries (easy to replace)
- magnet
- lighting system: 18xLEDs-working function, 5xLEDs-torch function
- power supply: 3xAAA batteries (included)

nr kat. cat. no.	oprawa fitting	kl. ochronności protection class
520211	Zolt LED	III

Lupo 60 LED

- powierzchnia soft-touch
- dwa obracane haczyki
- korpus z tworzywa uderzenioodpornego
- wyłącznik w obudowie
- regulacja natężenia światła
- zasilanie: baterie 6 x AAA (w komplecie)
- dwa magnesy
- układ świetlny:
 - 60 x LED
 - moc całkowita 7,2W



- soft-touch surface
- two rotating hooks
- body made of impact resistant plastic
- switch mounted in the body
- adjustable light intensity
- power supply: 6 x AAA batteries (included)
- two magnets
- lighting system:
 - 60 x LEDs
 - total power 7,2W



LED TECHNOLOGY

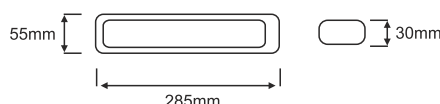

nr kat. cat. no.	oprawa fitting	kl. ochronności protection class
520013	Lupo 60 LED	III

Vito Duo 24+3 LED

- 2 funkcje świecenia:
 - funkcja podświetlenie - 3 x LED do przodu
 - funkcja robocza - 24 x LED z boku
- powierzchnia soft-touch
- obracany haczyk
- dwukolorowa obudowa
- korpus z tworzywa uderzenioodpornego
- wyłącznik w obudowie
- zasilanie: baterie 3 x AAA (w komplecie)
- magnes
- układ świetlny:
 - 24 x LED
 - 3 x LED
 - moc całkowita 3,3W



- 2 lighting functions:
 - backlight function - 3 x LEDs in front of the fitting
 - working function - 24 x LEDs at the side of the fitting
- soft-touch surface
- rotating hook
- two-colour body
- body made of impact resistant plastic
- switch mounted in the body
- power supply: 3 x AAA batteries (included)
- magnet
- lighting system:
 - 24 x LEDs
 - 3 x LEDs
 - total power 3,3W

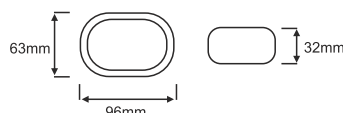

LED TECHNOLOGY



nr kat. cat. no.	oprawa fitting	kl. ochronności protection class
520044	Vito Duo 24+3 LED	III

Vito 24 LED

- powierzchnia soft-touch
- obracany haczyk
- korpus z tworzywa uderzenioodpornego
- wyłącznik w obudowie
- zasilanie: baterie 3 x AAA (w komplecie)
- magnes
- układ świetlny:
 - 24 x LED
 - moc całkowita 2,9W



- soft-touch surface
- rotating hook
- body made of impact resistant plastic
- switch mounted in the body
- power supply: 3 x AAA batteries (included)
- magnet
- lighting system:
 - 24 x LEDs
 - total power 2,9W

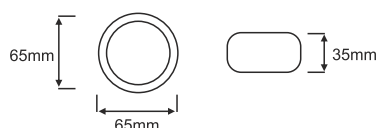

LED TECHNOLOGY



nr kat. cat. no.	oprawa fitting	kl. ochronności protection class
520020	Vito 24 LED	III

Effect 11W

Przewód zgodny z normą
PN-EN 60598-2-8:1997/A2:2008
Cable compliant with norm



~230V / G23 / IP20 / 10 szt. / 5m / 0,40 kg

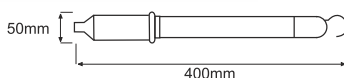

- klosz osłaniający z polistyrenu
- obudowa wykonana z polipropylenu
- przewód H05RR-F 2x0,75mm² o długości 5m
- wieszak obrotowy
- tube protecting the fluorescent tube made of polystyrene
- casing made of polypropylene
- 5 meter H05RR-F 2x0,75mm² cable
- rotating hook

nr kat. cat. no.	oprawa fitting	kl. ochronności protection class
000072	Effect 11W	II

Hobby 11

Przewód zgodny z normą
PN-EN 60598-2-8:1997/A2:2008
Cable compliant with norm



~230V / G23 / IP20 / 1 szt. / 5m / 0,60 kg

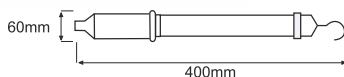

- osłona świetlówki wykonana z PVC
- gryf i kapa z miękkiego PVC
- przewód gumowy H05RR-F 2x0,75mm² o długości 5m
- wieszak obrotowy
- tube protecting the fluorescent tube made of PVC
- handle and cap made of soft PVC
- 5 meter H05RR-F 2x0,75mm² rubber cable
- rotating hook

nr kat. cat. no.	oprawa fitting	kl. ochronności protection class
111273	Hobby 11	II

Electronic 8W

Przewód zgodny z normą
PN-EN 60598-2-8:1997/A2:2008
Cable compliant with norm



~230V / G5 / 8W / IP20 / 20 szt. / 5m / 0,30 kg

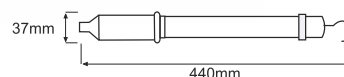

- oprawa świetlówkowa 8W
- rurka osłaniająca świetlówkę wykonana z PCV
- kapa i rączka z polietylenu
- przewód zasilający H05RR-F 2x0,75mm² o długości 5m
- oprawa nierozbieralna
- fluorescent tube 8W
- tube protecting the fluorescent tube made of PCV
- handle and cap made of polyethylene
- 5 meter H05RR-F 2x0,75mm² cable
- cannot be dismounted

nr kat. cat. no.	oprawa fitting	kl. ochronności protection class
000096	Electronic 8W / 230V niebieska / blue	II
895319	Electronic 8W / 230V czarna / black	II

Electronic Lux 8W

Przewód zgodny z normą
PN-EN 60598-2-8:1997/A2:2008
Cable compliant with norm



~230V / G5 / 8W / IP20 / 15 szt. / 5m / 0,30 kg

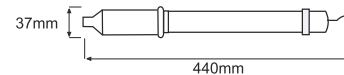

- oprawa świetlówkowa 8W
- rurka osłaniająca świetlówkę wykonana z PCV
- kapa i rączka z polietylenu
- przewód zasilający H05RR-F 2x0,75mm² o długości 5m
- oprawa z możliwością wymiany świetlówki
- fluorescent tube 8W
- tube protecting the fluorescent tube made of PCV
- handle and cap made of polyethylene
- 5 meter H05RR-F 2x0,75mm² cable
- fluorescent tube can be replaced

nr kat. cat. no.	oprawa fitting	kl. ochronności protection class
009112	Electronic Lux 8W / 230V	III

Truck 8W

- oprawa świetłkowska 8W
- rurka osłaniająca świetłkawkę wykonana z PCV
- kapa i rączka z polietylenu
- przewód zasilający H03VVH2-F 2x0,5mm² o długości 5m
- oprawa nierozbieralna

- fluorescent tube 8W
- tube protecting the fluorescent tube made of PVC
- handle and cap made of polyethylene
- 5 meter H03VVH2-F 2x0,5mm² cable
- cannot be dismantled

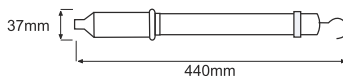

≈24V / G5 / 8W / IP20 / 10 szt. / 5m / 0,30 kg

nr kat. cat. no.	oprawa fitting	kl. ochronności protection class
009020	Truck 8W / 24V	III

Truck Lux 8W

- oprawa świetłkowska 8W
- rurka osłaniająca świetłkawkę wykonana z PCV
- kapa i rączka z polietylenu
- przewód zasilający H03VVH2-F 2x0,5mm² o długości 5m
- oprawa z możliwością wymiany świetłkawk

- fluorescent tube 8W
- tube protecting the fluorescent tube made of PVC
- handle and cap made of polyethylene
- 5 meter H03VVH2-F 2x0,5mm² cable
- fluorescent tube can be replaced

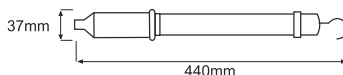

≈24V / G5 / 8W / IP20 / 10 szt. / 5m / 0,30 kg

nr kat. cat. no.	oprawa fitting	kl. ochronności protection class
009310	Truck Lux 8W / 24V	III

Mobil 8W

- oprawa świetłkowska 8W
- rurka osłaniająca świetłkawkę wykonana z PCV
- kapa i rączka z polietylenu
- przewód zasilający TLYP 2x0,35mm² o długości 5m
- oprawa nierozbieralna

- fluorescent tube 8W
- tube protecting the fluorescent tube made of PVC
- handle and cap made of polyethylene
- 5 meter TLYP 2x0,35mm² cable
- cannot be dismantled

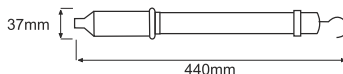

-12V / G5 / 8W / IP20 / 10 szt. / 5m / 0,30 kg

nr kat. cat. no.	oprawa fitting	kl. ochronności protection class
009013	Mobil 8W / 12V	III

Mobil Lux 8W

- oprawa świetłkowska 8W
- rurka osłaniająca świetłkawkę wykonana z PCV
- kapa i rączka z polietylenu
- przewód zasilający TLYP 2x0,35mm² o długości 5m
- oprawa z możliwością wymiany świetłkawk

- fluorescent tube 8W
- tube protecting the fluorescent tube made of PVC
- handle and cap made of polyethylene
- 5 meter TLYP 2x0,35mm² cable
- fluorescent tube can be replaced

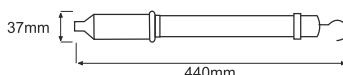

-12V / G5 / 8W / IP20 / 10 szt. / 5m / 0,30 kg

nr kat. cat. no.	oprawa fitting	kl. ochronności protection class
009211	Mobil Lux 8W / 12V	III

Krypton 20W

Przewód zgodny z normą
PN-EN 60598-2-8:1997/A2:2008
Cable compliant with norm



~230V / E27 / IP20 / 10 szt. / 5m

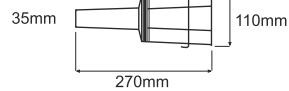

- siatka ochronna
- uchwyt i osłonka żarówki z tworzywa sztucznego (klosz PC)
- moc źródła max 20W E27
- źródło światła - świetlówka kompaktowa
- przewód H05RR-F 2x0,75mm² o długości 5m

- protective grid
- handle and cover of source made of plastic (PC diffuser)
- max power 20W E27
- light source - compact fluorescent tube
- 5m rubber H05RR-F 3x1,5mm² cable

nr kat. cat. no.	oprawa fitting	kl. ochronności protection class	rodzaj gwintu thread type
000805	Krypton	III	E27

Impuls

Przewód zgodny z normą
PN-EN 60598-2-8:1997/A2:2008
Cable compliant with norm



~230V / E27 / 20W / IP44 / 1 szt. / 5m / 0.85 kg

 w komplecie
included

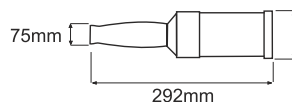

- uchwyt i osłonka żarówki z tworzywa sztucznego
- przewód H05RN-F 2x1,00mm² o długości 5m
- w przedniej części magnes do mocowania lampy
- klips mocujący
- haczyk obrotowy
- wyłącznik w ręczce
- świetlówka w komplecie

- handle and casing made of plastic
- 5 meter H05RN-F 2x1mm² rubber cable
- magnet in the top part
- fixing clip
- rotating hook
- on/off switch in the handle
- fluorescent tube included

nr kat. cat. no.	oprawa fitting	kl. ochronności protection class	rodzaj gwintu thread type
000904	Impuls 20W	II	E27

Przewód zgodny z normą
PN-EN 60598-2-8:1997/A2:2008
Cable compliant with norm

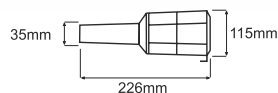

230 V
50 Hz
E 27
E 27
IP 20
CE
10

~230V / E27, B22 / 60W / IP20 / 10 szt. / 5m, 10m / 0,60 kg

- uchwyt i osłona z tworzywa sztucznego
- klosz szklany
- przewód H05RRR-F 2x0,75mm² o długości 5m lub 10m

- handle and basket made of plastic
- glass bowl
- 5 or 10 meter H05RRR-F 2x0,75mm² cable

nr kat. cat. no.	oprawa fitting	kl. ochronności protection class	rodzaj gwintu thread type
000065	Plastic 5m czarny/black	II	E27
000614	Plastic 5m pomarańczowy/orange	II	E27
886140	Plastic 10m pomarańczowy/orange	II	E27
892271	Plastic 5m czarny/black	II	B22

Plastic z klipsem / Plastic with clips

Przewód zgodny z normą
PN-EN 60598-2-8:1997/A2:2008
Cable compliant with norm

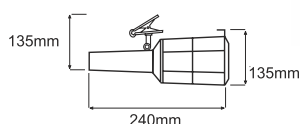

230 V
50 Hz
E 27
E 27
IP 20
CE
10

~230V / E27 / 60W / IP20 / 10 szt. / 5m / 0,80 kg

- uchwyt i osłona z tworzywa sztucznego
- klosz szklany
- przewód H05RRR-F 2x0,75mm² o długości 5m

- handle and basket made of plastic
- glass bowl
- 5 meter H05RRR-F 2x0,75mm² cable

nr kat. cat. no.	oprawa fitting	kl. ochronności protection class
000263	Plastic z klipsem czarny / Plastic with clips black	II
000270	Plastic z klipsem pomarańcz. / Plastic with clips orange	II

Practic

Przewód zgodny z normą
PN-EN 60598-2-8:1997/A2:2008
Cable compliant with norm

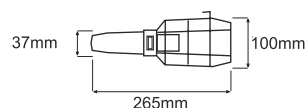

230 V
50 Hz
E 27
E 27
IP 20
CE
10

~230V / E27 / 100W / IP20 / 10 szt. / 5m / 0,60 kg

- uchwyt z tworzywa sztucznego
- osłona metalowa malowana proszkowo
- przewód H05RRR-F 2x0,75mm² o długości 5m
- wyłącznik w ręczce

- handle made of plastic
- metal basket powder coated
- 5 meter H05RRR-F 2x0,75mm² cable
- on/off switch in the handle

nr kat. cat. no.	oprawa fitting	kl. ochronności protection class
000126	Practic IP20 czarny / Practic IP20 black	II
001123	Practic IP20 pomarańcz. / Practic IP20 orange	II

Practic IP44

Przewód zgodny z normą
PN-EN 60598-2-8:1997/A2:2008
Cable compliant with norm



230 V
50 Hz
E27
IP44
60W
10 szt.
5m / 0,60 kg

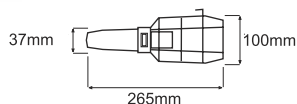

- uchwyt z tworzywa sztucznego
- osłona metalowa malowana proszkowo
- klosz szklany
- przewód H05RN-F 2x1mm² o długości 5m
- wyłącznik w ręczce

- handle made of plastic
- metal basket powder coated
- glass bowl
- rubber protective ring
- 5 meter H05RN-F 2x1,0mm² rubber cable

nr kat. cat. no.	oprawa fitting	kl. ochronności protection class	rodzaj gwintu thread type
012440	Practic IP44	II	E27

Gummi

Przewód zgodny z normą
PN-EN 60598-2-8:1997/A2:2008
Cable compliant with norm



230 V
50 Hz
E27
B22
IP20
60W, 100W
10 szt.
5m / 0,85 kg

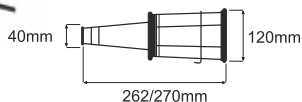

- uchwyt gumowy
- osłona metalowa ocynkowana
- klosz szklany
- pierścień ochronny gumowy
- przewód H05RR-F 2x0,75mm² o długości 5m

- handle made of rubber
- metal galvanized basket
- glass bowl
- rubber protective ring
- 5 meter H05RR-F 2x0,75mm² cable

nr kat. cat. no.	oprawa fitting	kl. ochronności protection class	rodzaj gwintu thread type
000034	Gummi 60	II	E27
892233	Gummi 60	II	B22
000089	Gummi 100	II	E27
892318	Gummi 100	II	B22

Gummi IP44

Przewód zgodny z normą
PN-EN 60598-2-8:1997/A2:2008
Cable compliant with norm



230 V
50 Hz
E27
IP44
60W, 100W
10 szt.
5m / 0,90 kg

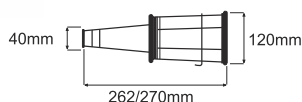

- uchwyt gumowy
- osłona metalowa ocynkowana
- klosz szklany
- pierścień ochronny gumowy
- przewód H05RN-F 2x0,75mm² o długości 5m

- handle made of rubber
- metal galvanized basket
- glass bowl
- rubber protective ring
- 5 meter H05RN-F 2x1,0mm² rubber cable

nr kat. cat. no.	oprawa fitting	kl. ochronności protection class	rodzaj gwintu thread type
000188	Gummi 100 IP44	II	E27
000133	Gummi 60 IP44	II	E27

Przewód zgodny z normą
PN-EN 60598-2-8:1997/A2:2008
Cable compliant with norm



- uchwyt z tworzywa sztucznego
- osłona metalowa ocynkowana
- klosz szklany
- przewód H05RR-F 2x0,75mm² o długości 5m

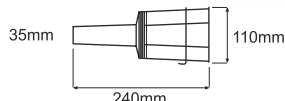

~230V / E27 / IP20 / 10 szt. / 5m

- handle made of plastic
- metal galvanized basket
- glass bowl
- 5 meter H05RR-F 2x0,75mm² cable

nr kat. cat. no.	oprawa fitting	kl. ochronności protection class	rodzaj gwintu thread type
000058	Classic	II	E27

Przewód zgodny z normą
PN-EN 60598-2-8:1997/A2:2008
Cable compliant with norm



- uchwyt z tworzywa sztucznego
- osłona z tworzywa sztucznego
- klosz szklany (opcja)
- przewód H05RR-F 2x0,75mm² o długości 5m

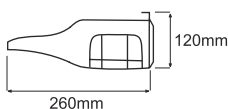

~230V / E27 / 60W / IP20 / 10 szt. 5m / 0,70 kg

- handle made of plastic
- basket made of plastic
- glass bowl (option)
- 5 meter H05RR-F 2x0,75mm² cable

nr kat. cat. no.	oprawa fitting	kl. ochronności protection class	rodzaj gwintu thread type
890369	Basket z kloszem / with bowl	II	E27
890390	Basket bez klosza / without bowl	II	E27

Przewód zgodny z normą
PN-EN 60598-2-8:1997/A2:2008
Cable compliant with norm



- uchwyt z tworzywa sztucznego
- osłona z tworzywa sztucznego
- klosz szklany (opcja)
- przewód H05RR-F 2x0,75mm² o długości 5m

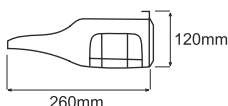

~230V / E27 / 60W / IP20 / 10 szt. 5m / 0,70 kg

- handle made of plastic
- basket made of plastic
- glass bowl (option)
- 5 meter H05RR-F 2x0,75mm² cable

nr kat. cat. no.	oprawa fitting	kl. ochronności protection class	rodzaj gwintu thread type
890367	Basket z kloszem z klipsem / with bowl, with gripper	II	E27
890406	Basket bez klosza z klipsem / without bowl, with gripper	II	E27

Hiro LED



- 2 funkcje świecenia:
 - funkcja latarka - 1 x LED z przodu
 - funkcja ostrzegawcza - 9 x LED z boku czerwone migające
- obudowa z tworzywa
- 2 wyłączniki w ręczce (możliwość świecenia obu funkcji jednocześnie)
- zasilanie: baterie 2 x AA (w komplecie)
- czas świecenia: 1 x LED -100h; 9 x LED RED - 40h
- nóż do przecinania pasów
- młotek do zbitcia szyby samochodowej
- magnes
- układ świetlny:
 - 1 x LED - funkcja latarka
 - 9 x LED czerwony migający - funkcja ostrzegawcza



2xAA / LED / IP40 / EVG / 18 szt. / 0,24 kg

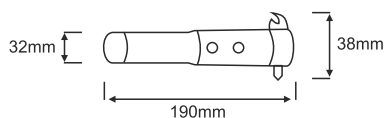

nr kat. cat. no.	oprawa fitting	kl. ochronności protection class
334467	Hiro LED	III

Hiro LED set



- 2 funkcje świecenia:
 - funkcja latarka - 1 x LED z przodu
 - funkcja ostrzegawcza - 9 x LED z boku czerwone migające
- obudowa z tworzywa
- 2 wyłączniki w ręczce (możliwość świecenia obu funkcji jednocześnie)
- zasilanie: baterie 2 x AA (w komplecie)
- czas świecenia: 1 x LED -100h; 9 x LED RED - 40h
- nóż do przecinania pasów
- młotek do zbitcia szyby samochodowej
- magnes
- kamizelka odbłaskowa w komplecie
- układ świetlny:
 - 1 x LED - funkcja latarka
 - 9 x LED czerwony migający - funkcja ostrzegawcza



2xAA / LED / IP40 / EVG / 1 szt. / 0,24 kg

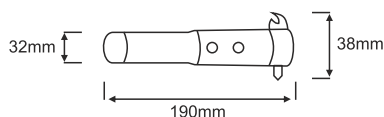

nr kat. cat. no.	oprawa fitting	kl. ochronności protection class
334450	Hiro LED set	III



- nóż do przecinania pasów
- młotek do zbitcia szyby samochodowej
- kolor obudowy - żółty
- korpus z tworzywa
- wyłącznik w obudowie
- układ świetlny: 3x1LED - funkcja latarka
- zasilanie: dynamo

- blade for cutting the seat belts
- hammer for breaking the car window pane
- casing color - yellow
- plastic casing
- switch mounted in the body
- lighting system: 3x1LED - torch function
- power supply: dynamo

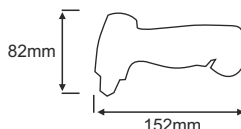

nr kat. cat. no.	oprawa fitting	kl. ochronności protection class
520105	To Led	III

To LED Set



- nóż do przecinania pasów
- młotek do zbitcia szyby samochodowej
- kolor obudowy: żółty
- korpus z tworzywa
- wyłącznik w obudowie
- układ świetlny: 3x1 LED - funkcja latarka
- zasilanie: dynamo
- kamizelka w komplecie

- blade for cutting the seat belts
- hammer for breaking the car window pane
- casing color: yellow
- plastic casing
- switch mounted in the body
- lighting system: 3x1LED - torch function
- power supply: dynamo
- reflective vest included

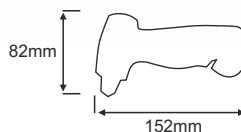

nr kat. cat. no.	oprawa fitting	kl. ochronności protection class
520136	To Led Set	III

Safety Set LED



- nóż do przecinania pasów
- młotek do zbitcia szyby samochodowej
- kolor obudowy: żółty
- korpus z tworzywa
- wyłącznik w obudowie
- układ świetlny: 3x1 LED - funkcja latarka
- zasilanie: dynamo
- kamizelka w komplecie

- 3 funkcje świecenia:
 - 15xLED białe diody
 - 24xLED czerwone
 - 24xLED czerwone - migające
- obracany haczyk
- korpus z tworzywa uderzenioodpornego
- wyłącznik w obudowie
- magnes
- układ świetlny: 24xLED czerwone; 15xLED białe
- zasilanie: baterie 3xAAA (w komplecie)

- blade for cutting the seat belts
- hammer for breaking the car window pane
- casing color: yellow
- plastic casing
- switch mounted in the body
- lighting system: 3x1 LED - torch function
- power supply: dynamo
- reflective vest included

- 3 lighting function:
 - torch function -15xLEDs in front of the fitting
 - torch function - 24xLEDs red in front of the fitting
 - warning function - 24xLEDs red in front of the fitting
- rotating hook
- body made of impact resistant plastic
- switch mounted in the body
- magnet
- lighting system: 24xLEDs red and blinking - warning function, 15xLEDs - torch function
- power supply: 3xAAA batteries (included)

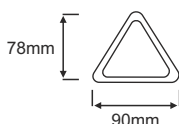
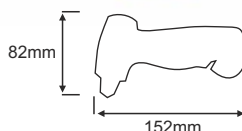

nr kat. cat. no.	oprawa fitting	kl. ochronności protection class
520112	Safety Set Led	III

Ruba LED

NEW

3W
Power LED

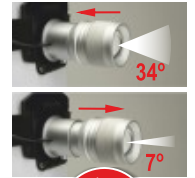

FOCUS CONTROL SYSTEM



- oprawa czołowa
- funkcja latarka - 1 x 3W Power LED z przodu
- korpus z aluminium i tworzywa sztucznego
- regulacja jasności świecenia
- regulacja skupienia światła (focus control)
- regulacja kierunku świecenia
- wyłącznik w oprawie
- baterie 3xAAA w komplecie:
- pasek na głowę (w komplecie)
- moc całkowita 3,0 W



3xAAA / LED / IP40 / 1szt./ 0,11kg

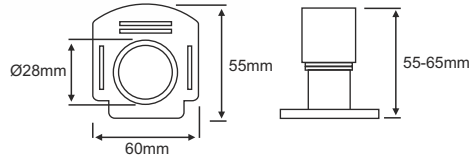

nr kat. cat. no.	oprawa fitting	kl. ochronności protection class
520303	RUBA LED 3W	III

- headlamp
- torch function - 1 x 3W Power LED in front of the fitting
- body made of aluminium and plastic
- brightness adjustment
- adjustable light focus (focus control)
- adjustable lighting direction
- switch in the housing
- batteries 3xAAA (included)
- stripe on the head (included)
- total power 3,0 W

Etra LED

NEW

3W
Power LED



- oprawa czołowa
- funkcja latarka - 1 x 3W Power LED z przodu
- korpus z tworzywa sztucznego
- regulacja jasności świecenia
- regulacja kierunku świecenia
- wyłącznik w oprawie
- baterie 3xAAA w komplecie:
- pasek na głowę (w komplecie)
- moc całkowita 3,0 W



3xAAA / LED / IP40 / 1szt./ 0,102kg

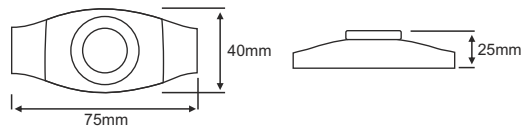

nr kat. cat. no.	oprawa fitting	kl. ochronności protection class
520310	ETRA LED 3W	III

- headlamp
- torch function - 1 x 3W Power LED in front of the fitting
- body made of plastic
- brightness adjustment
- adjustable lighting direction
- switch in the housing
- batteries 3xAAA (included)
- stripe on the head (included)
- total power 3,0 W

Nano LED

NEW



- oprawa czołowa
- funkcja latarka - 3x1 LED z przodu
- korpus z tworzywa sztucznego
- regulacja kierunku świecenia
- wyłącznik w oprawie
- baterie 3xAAA w komplecie:
- pasek na głowę (w komplecie)
- moc całkowita 0,4 W



3xAAA / LED / IP40 / 1szt./ 0,05kg

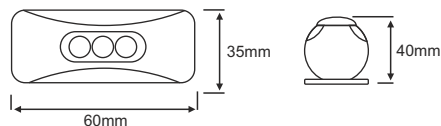

nr kat. cat. no.	oprawa fitting	kl. ochronności protection class
520327	NANO LED	III

- headlamp
- torch function - 3x1LED in front of the fitting
- body made of plastic
- adjustable lighting direction
- switch in the housing
- batteries 3xAAA (included)
- stripe on the head (included)
- total power 0,4 W



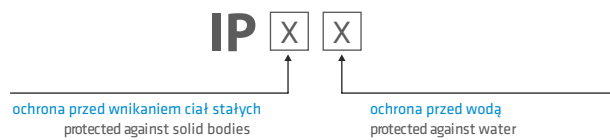

	ochrona urządzeń elektrycznych protectioanal ofelectrical appliances	ochrona ludzi human protection
IP 0X	brak ochrony / lack of protection	brak ochrony / lack of protection
IP 1X	ciała obce / foreign matters $\varnothing \geq 50$ mm	ochrona przed dotykiem ręką / protected against touching with hand
IP 2X	ciała obce / foreign matters $\varnothing \geq 12,5$ mm	ochrona przed dotykiem palcem / protected against touching with finger
IP 3X	ciała obce / foreign matters $\varnothing \geq 2$ mm	ochrona przed dotykiem narzędziem / protected against touching with tool 2,5mm
IP 4X	ciała obce / foreign matters $\varnothing \geq 1$ mm	ochrona przed dotykiem drutem / protected against touching with wire $\varnothing \geq 1$ mm
IP 5X	ogr. przed pyłem / dust restrictions	ochrona przed dotykiem narzędziem dowolnego rodzaju / protected against touching with tool of any kind
IP 6X	pyłoszczelne / dust resistant	ochrona przed dotykiem narzędziem dowolnego rodzaju / protected against touching with tool of any kind

	ochrona przed wodą water protection
IP 0X	brak ochrony / lack of protection
IP 1X	kapiąca / dripping water
IP 2X	kapiąca - odchylenie obudowy urządzenia do 15° / dripping water - deflection of the device housing up to 15°
IP 3X	rozpryskiwana pod kątem odchylonym max. 60° od pionowego / water splashed at the deflection angle of max. 60° from the perpendicular
IP 4X	rozpryskiwana ze wszystkich kierunków / water splashed from any direction
IP 5X	lana strumieniem / streams of water
IP 6X	lana mocnym strumieniem / strong stream of water
IP 8X	przy zanurzeniu krótkotrwałym / short immersion
IP 6X	przy zanurzeniu ciągłym / continuous immersion

Tabela IK / IK Table

Wytrzymałość na uderzenia oznaczona jest numerycznie, np. IK 06, co związane jest z energią uderzenia wyrażoną w dżulach.
Shock resistance is described with numbers, e.g. IK 06, which defines the shock energy in joules.

	energia uderzenia shock energy	opis description
IK 00	-	-
IK 01	0,15 J	-
IK 02	0,2 J	standard
IK 03	0,3 J	-
IK 04	0,5 J	standard plus
IK 05	0,7 J	-
IK 06	1,0 J	-
IK 07	2,0 J	wzmocniona / reinforced
IK 08	5,0 J	zabezpieczona przed wandalizmem / protected against vandals
IK 09	10 J	-
IK 10	20 J	wandaloodporna / protected against vandals

Metodologia wyliczania oszczędności / The methodology for calculating the savings:

Podczas wyliczania oszczędności przyjęliśmy następujące założenia: / When calculating the savings, we have assumed the following:	
czas pracy oprawy dziennie: 8h	time of the light fitting's operation per day: 8 hours
ilość dni roboczych w roku: 250	number of working days per year: 250
koszt energii w Polsce: 0,55zł/kWh	the cost of energy in Poland: 0,55 zł / kWh
koszt energii w Europie: 0,23 EUR/kWh	the cost of energy in Europe: 0,23 EUR / kWh

Zdjęcia produktów przedstawione w katalogu są poglądowe i mogą odbiegać od wyglądu produktu w rzeczywistości.
Producent zastrzega sobie prawo zmiany danych technicznych produktów bez wcześniejszego poinformowania.

Photos presented in the catalogue are illustrative and may differ from a real product appearance.
Manufacturer reserves its right to change technical data of products without prior information.

Tout les indications mentionnees sur le present catalogue (photos, caracteristiques et cotes) sont susceptibles de modifications, elles ne peuvent donc constituer un engagement de notre part.

Die angezeigten Produktbilder dienen nur zur Illustration und können vom Original abweichen.
Der Hersteller behält sich das Recht vor, Produktspezifikationen ohne vorherige Ankündigung zu ändern.

Фотографии товаров, изображенные в каталоге, имеют информационный характер и могут незначительно отличаться от оригинала. Производитель оставляет за собой право внести технические изменения товаров без предупреждения.



stopień szczelności IP...
protection classification IP...



stopień odporności na uderzenie IK...
impact resistance IK...



statecznik magnetyczny niskostratny
magnetic low-loss ballast



statecznik elektroniczny
dimming electronic ballast



klasa ochronności (przed porażeniem) 1
insulation class 1



klasa ochronności (przed porażeniem) 1
insulation class 1



klasa ochronności (przed porażeniem) 3
insulation class 3



dioda led
light source: LED



zasilanie napięciem 230V
power supply 230V



zasilanie napięciem 12V
power supply 12V



ilość w opakowaniu
pieces in one box



zgodność z normą europejską
european standards



kąt świecenia
angle of lighting



Lena Lighting S.A.
ul. Kórnicka 52
63-000 Środa Wlkp., Poland
tel. +48 61 28 60 300
fax +48 61 28 54 059

www.lenalighting.pl



stopień szczelności IP..
protection classification IP..



stopień odporności na uderzenie IK..
impact resistance IK...



statecznik magnetyczny niskoprądny
magnetic low-loss ballast



statecznik elektroniczny
dimming electronic ballast



klasa ochronności (przed porażeniem) 1
insulation class 1



klasa ochronności (przed porażeniem) 1
insulation class 1



klasa ochronności (przed porażeniem) 3
insulation class 3



dioda led
light source: LED



zasilanie napięciem 230V
power supply 230V



zasilanie napięciem 12V
power supply 12V



ilość w opakowaniu
pieces in one box



zgodność z normą europejską
european standards



kąt świecenia
angle of lighting